

АЗБУКА родного города

РАБОЧАЯ ТЕТРАДЬ

к программе

"Городские маршруты добра и славы"



Пособие к программе ДО гражданско-патриотического и духовно-нравственного воспитания для детей старшего дошкольного возраста «Городские маршруты добра и славы».

Рабочая тетрадь №2 включает задания для детей старшего дошкольного возраста. Задания предложены по образовательным областям, с учетом ФГОС ДО,

Задания в рабочей тетради предложены на листах для удобства использования их при организации деятельности со старшими дошкольниками по обучению их грамоте в совместной деятельности, в непосредственно образовательной деятельности, при работе с родителями и при организации индивидуальной работы. Для знакомства с каждой буквой предлагается два листа – наглядный материал краеведческого содержания и рабочий лист с графическими и логическими заданиями на закрепление пройденного и лучшего запоминания букв и звуков.

Использование рабочей тетради позволяет продолжить работу по ознакомлению дошкольников со своей малой родиной. Задания развивают интеллектуальные, когнитивные способности детей, направлены на развитие коммуникативных навыков, способствуют дальнейшему обучению чтению. Содержание тетради легко может быть изменено педагогами или родителями, с учетом индивидуальных особенностей ребенка, их интересов и исторических или географических особенностей малой Родины воспитанников.

Задания в рабочей тетради представлены так, чтобы их можно было использовать для работы педагогов с детьми старшего дошкольного возраста в дошкольных учреждениях или родителями для занятий с ребенком дома.



СОДЕРЖАНИЕ

Буква А.....	4
Буква Б.....	6
Буква В.....	8
Буква Г.....	10
Буква Д.....	12
Буква Е.....	14
Буква Ж.....	16
Буква З.....	18
Буква И.....	20
Буква К.....	22
Буква Л.....	24
Буква М.....	26
Буква Н.....	28
Буква О.....	30
Буква П.....	32
Буква Р.....	34
Буква С.....	36
Буква Т.....	38
Буква У.....	40
Буква Ф.....	42
Буква Х.....	44
Буква Ц.....	46
Буква Ч.....	48
Буква Ш.....	50
Буква Щ.....	52
Буква Э.....	54
Буква Ю.....	56
Буква Я.....	58





А

Это целый комплекс зданий и сооружений, возведенный в конце XVIII - начале XIX в.в. для снабжения кораблей и судов флота всем необходимым.

Обширную территорию Адмиралтейства с трех сторон опоясывает Обводный канал.



Адмиралтейство Петра I

В Кронштадте в 1817 году по проекту А. Захарова и Ч. Камерона был построен Храм во имя Св. апостола Андрея Первозванного.

С 1855 по 1908 год настоятелем собора был священник Иоанн Сергиев (Кронштадтский). К сожалению, в 1932 году храм был разобран до основания. Теперь на месте Андреевского собора находится памятный камень.

Рядом со сквером, где стоял храм, располагается мемориальная пешеходная зона. Здесь можно познакомиться с картой города, а также увидеть символический котел, от которого, по преданию, и получил свое название остров Котлин.



Андреевский собор

ЗАДАНИЯ ДЛЯ ЗАКРЕПЛЕНИЯ:

1. Выучи стихотворение про букву А.

«А» шагает по дорожке
Широко расставив ножки.
Буква может убежать,
Надо ножки ей связать.

2. Обведи точно по контуру букву и запомни как пишется изученная буква.



3. Возьми зелёный карандаш и закрась те части рисунка, в которых ты видишь букву «А» и «а».

Будь внимательнее, не закрась лишние части.

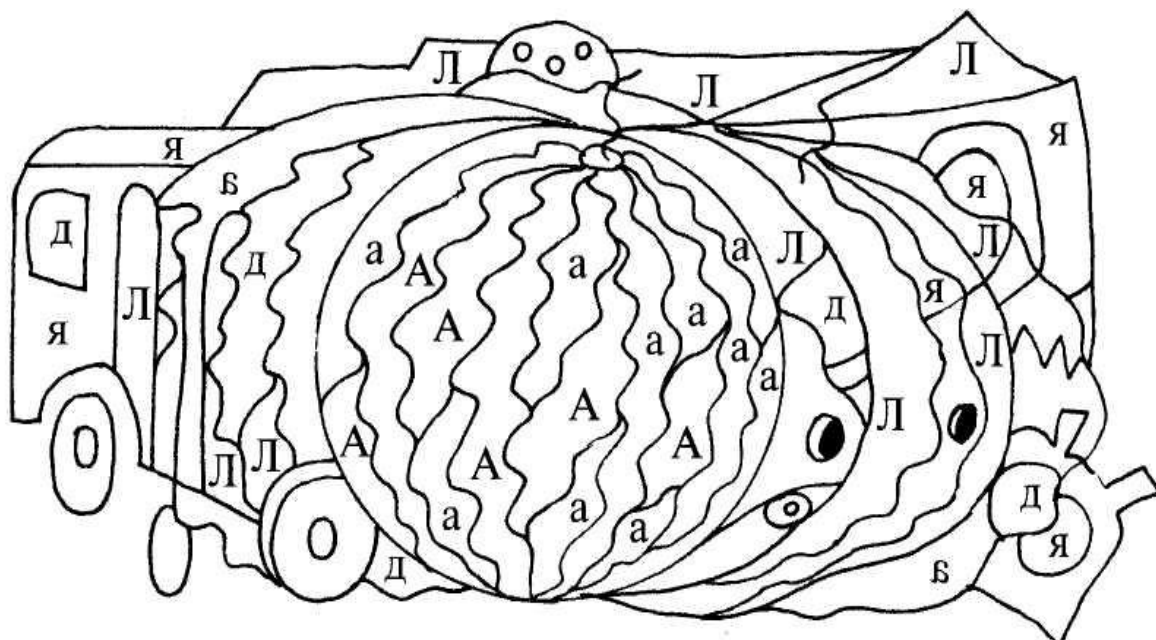

4. Найди одинаковые группы букв и подчеркни их.

Ааа ааАА аАа Аааа ааАа Ааа аАа

5. Из всех букв выбери только «А» и «а» и обведи их в кружок.

ПпРоаТкнФфАардЖгРаиеЕрАДЛлалЛдэАадлЛА



Б

В 1819 году от Петровской набережной в Кронштадте отчалили шлюпы «Восток» и «Мирный». Пройдя невероятный, полный опасностей путь к льдам Южного полюса, уже через полгода «Восток» под руководством капитана второго ранга Фаддея Фаддеевича Беллинсгаузена и «Мирный», экипажем которого руководил Михаил Лазарев, впервые достигли берегов «ледяного материка» - именно так первоначально обозначил Беллинсгаузен Антарктиду.

Это открытие произвело революцию — за полвека до него знаменитый Кук признал невозможность проникновения на юг сквозь льды. В благодарность за этот путь первооткрывателю, отважному мореплавателю, впоследствии — генерал-губернатору Кронштадта и адмиралу в 1870 году в Екатерининском сквере был открыт этот памятник.



Памятник Ф. Ф. Беллинсгаузену — первооткрывателю Антарктиды

Перед зданием Минных офицерских классов стоит исторический домик. На его крыше была установлена антенна передатчика, сигналы которого принимал приёмник в 30 метрах, в здании Минных офицерских классов. Поднимаясь по лесенке на крышу, Александр Попов монтировал эту первую в мире антенну.



Беседка Александра Попова - изобретателя радио

ЗАДАНИЯ ДЛЯ ЗАКРЕПЛЕНИЯ:

1. Выучи стихотворение про букву Б.
2. Обведи точно по контуру букву и запомни как она пишется.

Буква «Б» проснётся рано.
Буква «Б» бочонок с краном.
Умывайся! Будь здоров,
Богатырь Борис Бобров!

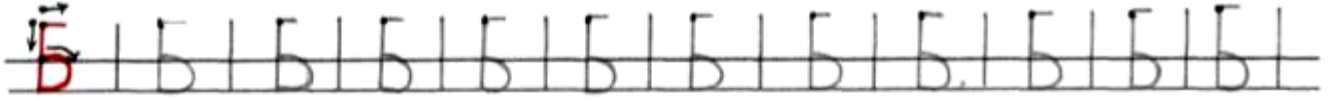

3. Заштрихуй по образцу буквы:



4. Возьми серый карандаш и закрась все части рисунка, в которых ты видишь буквы «Б» и «б».

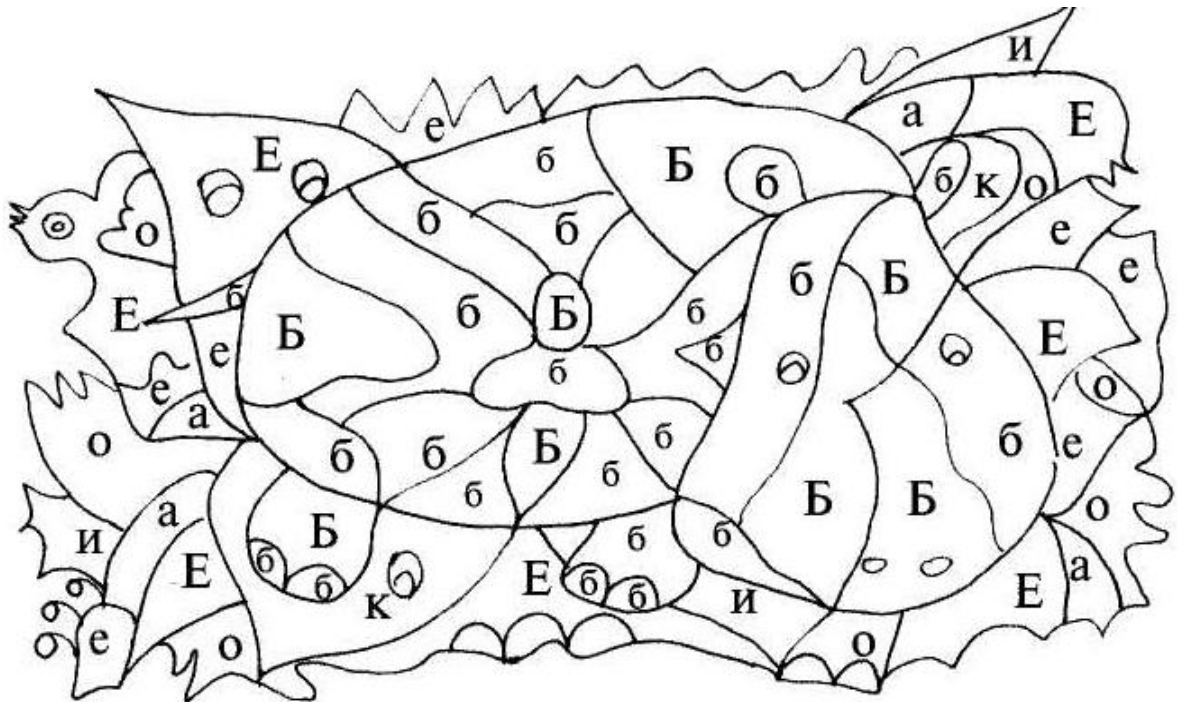

5. Найди одинаковые группы букв и подчеркни их.

ББбб ббББ БбБб ББбб бббБ БбБб ББ

6. Из всех букв выбери только «Б» и «б» и обведи их в кружок.

ПтАбшпКмтБтиБобАооАруыБбАаРроглБВвб

В

В

Проект военного инженера Эдуарда Анерта, 1840. Здание имеет форму буквы Н, в середине коридоры, по обе стороны от них входы в просторные палаты. Рассчитан госпиталь на 2000 коек. Едва он был построен, доктор Владимир Караваев впервые в истории европейской медицины сделал здесь операцию на сердце — пункцию перикарда у больного цингой. Поскольку других больниц в городе не было, тут лечились все: были и женское, и детское отделения. Здесь родился поэт Николай Гумилёв, чей отец служил корабельным врачом.

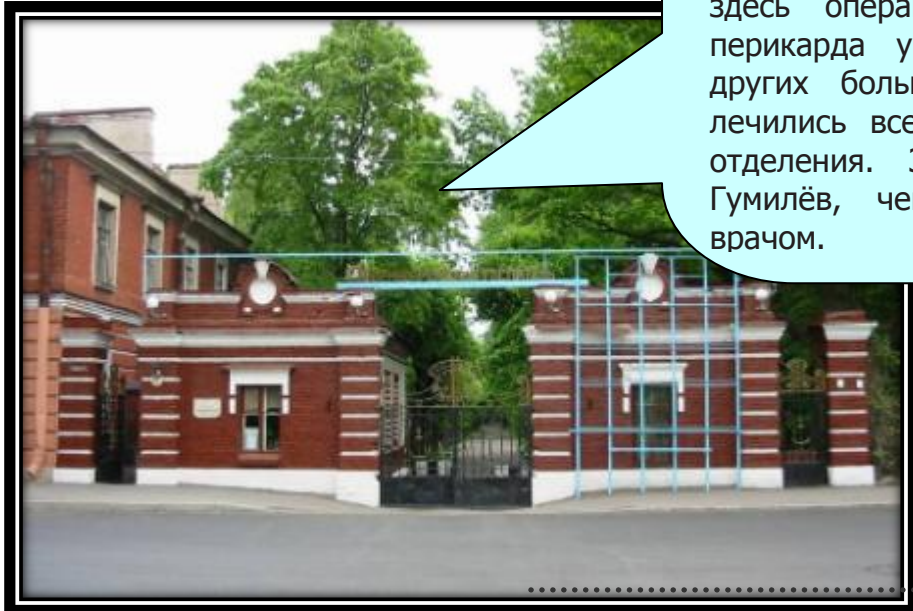

**Военно-Морской
госпиталь**

Владимирская церковь построена в 1875-1879 году по проекту Х.И. Грейфана в ложнорусском стиле вместо существовавшей здесь ранее деревянной. В современном виде построен в 1879-1882 гг. на месте ряда церквей 18 и 19 в. Каменный храм в виде пятинефной базилики в смешанном стиле, включающем элементы русской архитектуры 17 в. Возвращен церкви в 1990 г., отреставрирован в 2000-2001 гг.

**Владимирская
церковь**



ЗАДАНИЯ ДЛЯ ЗАКРЕПЛЕНИЯ:

1. Выучи стихотворение про букву В.
2. Обведи точно по контуру букву и запомни как пишется изученная буква.

Вот буква «В» видна вдали –
Красивая, витая.
Как будто крендель испекли,
Приезжих поджидая.

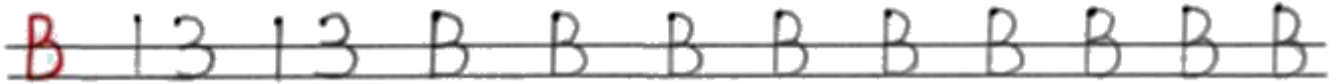

3. Возьми зелёный карандаш и закрась все части рисунка, в которых ты видишь буквы «В» и «в».

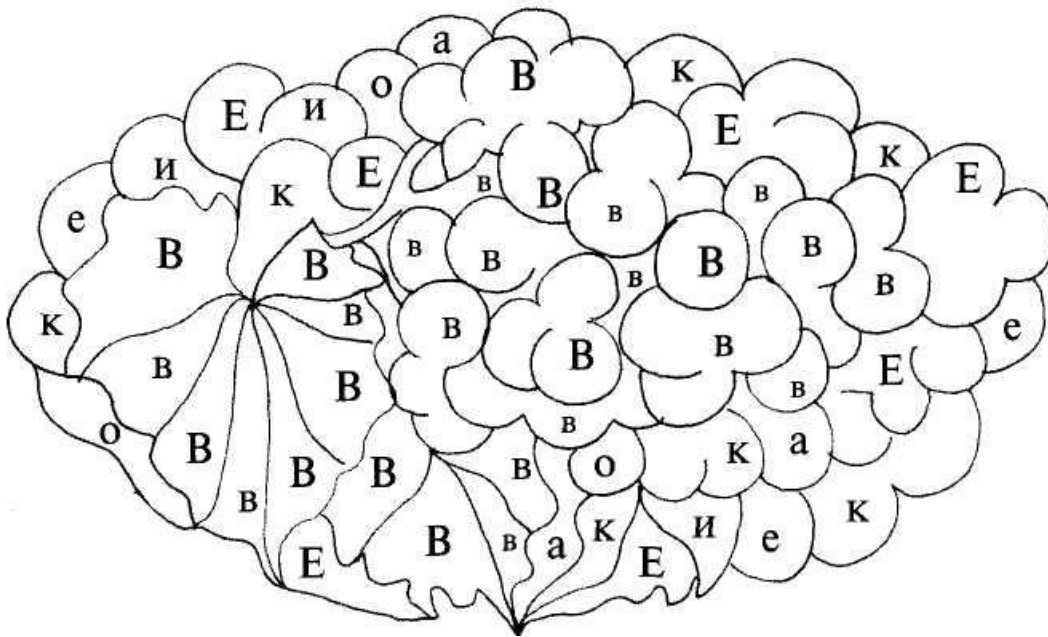

4. Найди одинаковые группы букв и подчеркни их.

ВвВв вВВв ввВВ ВввВ вВВв Вввв вВВв ввВВ

- 5***. Среди буквенного текста спрятались различные слова. Найди их и подчеркни простым карандашом, а слова с буквой «в» красным карандашом.

вазалроорозаорромылооегнеокороваоррвлкоркалрот
луклрпортлслоррогпдвазалророшвашипалговорит
ваарроВикалрортортлпороршугеннщыдиовнуклрлах

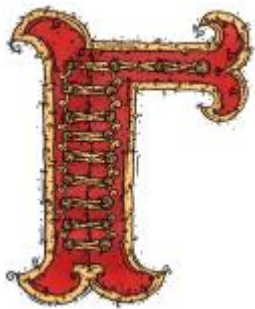

Г



Гостиный двор

В 1830 Николай I осматривал Кронштадт и указал на "безобразность торговых рядов". В результате построили красивое здание Гостиного двора, занимающее целый квартал. На этом месте прежде располагались лавки купцов. Напротив него возник рынок, где процветала беспошлинная торговля. Гостиный двор поражает не только своей античной внешностью, но и размерами: он занимает собою целый городской квартал!

Голландская кухня



Здесь в XVIII веке иностранные и российские повара – коки за особую плату в казну города готовили пищу для моряков своих экипажей, поскольку разжигать огонь на парусных кораблях категорически запрещалось.

Здание кухни делилось вдоль очагами на две половины с отделениями по четыре очага в каждом. Очаг - это выложенный из кирпича в рост человека свод наподобие арки с выходной трубой. У стенки было небольшое возвышение, на котором стоял железный таган, рассчитанный на два котла вместимостью до 10 ведер. Котел и дрова нужно было приносить с собой. За варку пищи в этой кухне, начиная с 1828 года, существовал особый портовый сбор, идущий в пользу города. Сначала он составлял 3 копейки, а с 70-х годов по 9 копеек с ластва (ластв - мера измерения вместимости судна (две тонны)).

ЗАДАНИЯ ДЛЯ ЗАКРЕПЛЕНИЯ:

1. Выучи стихотворение про букву Г.
2. Обведи точно по контуру букву и запомни как она пишется.

И подобно кочерге,
Горбит спину буква «Г».

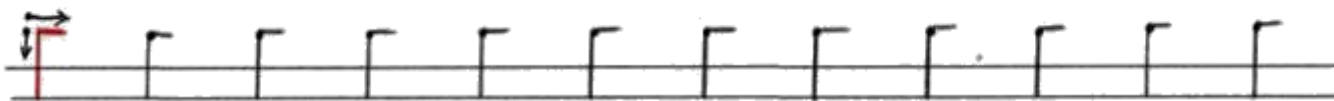

3. Заштрихуй:

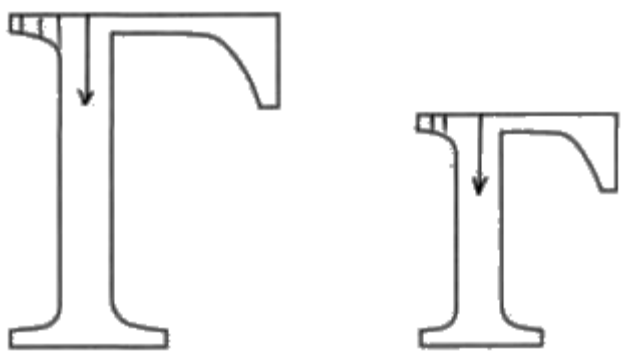

4. Возьми желтый карандаш и закрась все части рисунка, в которых ты видишь буквы «Г» и «г».

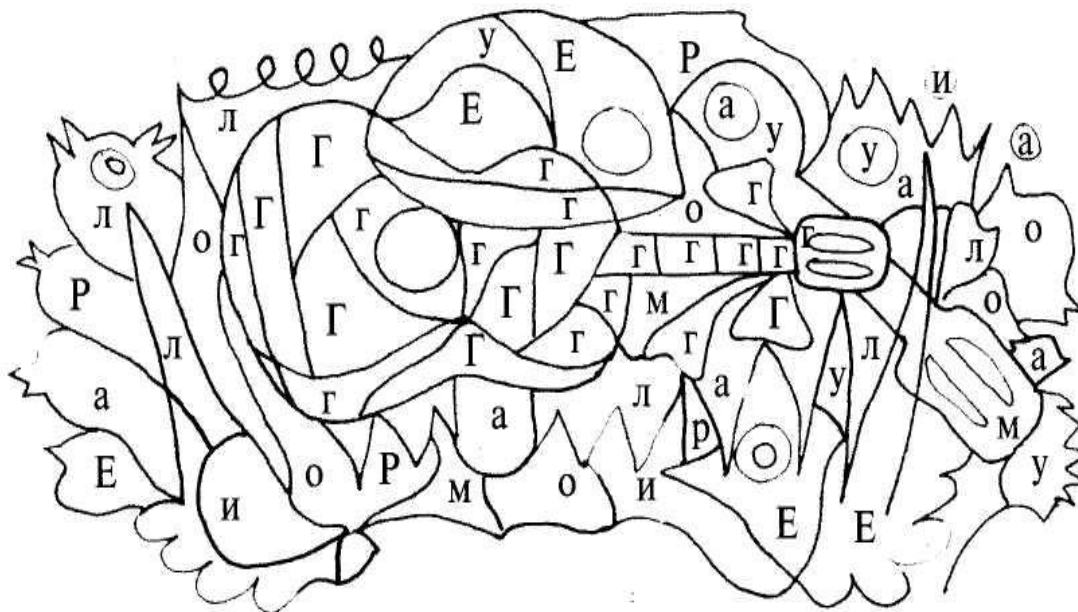

5. Найди одинаковые группы букв и подчеркни их.

ГГГГ ггГГ ГгГг ГГгг ггГГ ГгГг ГГгг

6. Из всех букв выбери только «Г» и «г» и обведи их в кружок.

ЩонеиНиаГтпаГгРасвгвГпабБвГвдтГгОпШГ

Д

Д

Лично Пётр I создал проект первого русского сухого дока. Он предназначался для ремонта подводной части кораблей и судов. Длина дока - 300 м, ширина - 20 м, глубина - 12 м. Идея была заводить суда в каналы, запирает их там шлюзами, а воду спускать в глубокий овраг, выкопанный в глубине острова. Так можно было обходиться без насоса, но требовалось множество рабочих рук. Грандиозные земляные работы начались в 1724, а закончились только в 1752. Запирание шлюзов, постановка судов на ремонт — всё делалось без машин, вручную, огромным количеством людей.

На берегу Петровского док - канала находится Створный маяк - один из старейших в Кронштадте. Через Петровский док - канал переброшен единственный в Кронштадте разводной мост.



Док Петровский

В числе современных памятников в Кронштадте есть два, один из которых отсылает в прошлое, а другой — дарит надежду в будущем. О забавной легенде рождения имени острова напоминает чугунный котел в Безымянном переулке — близкая копия тех котлов, что были в обращении на шведском флоте в петровские времена. Благодаря высоким бортам, их содержимое не выливалось во время качки.

А вернуться из прошлого и с оптимизмом взглянуть в будущее Вам поможет Дерево Желаний — просто забросьте в гнездо на его макушке монетку и прошепчите о своей мечте ему на ухо — желание, загаданное в этом волшебном городе, полном разных историй и славных воспоминаний, не может не сбыться!



Дерево желаний

ЗАДАНИЯ ДЛЯ ЗАКРЕПЛЕНИЯ:

1. Выучи стихотворение про букву Д.
2. Обведи точно по контуру букву и запомни как она пишется.

Этот домик – буква «Д».
В домике – окошко.
Из трубы идёт дымок,
А в окошке – кошка.

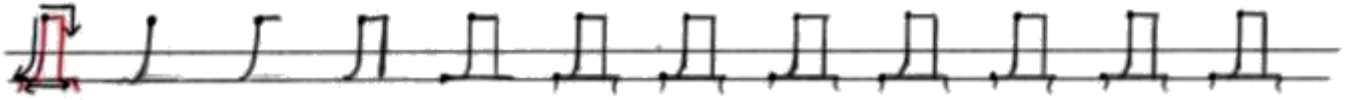

3. Заштрихуй по образцу:

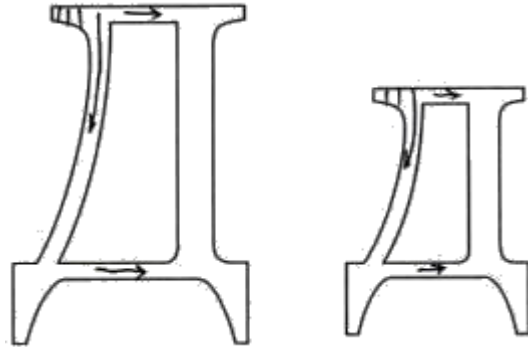

4. Возьми карандаш любого цвета и закрась все части рисунка, в которых ты видишь буквы «Д» и «д».

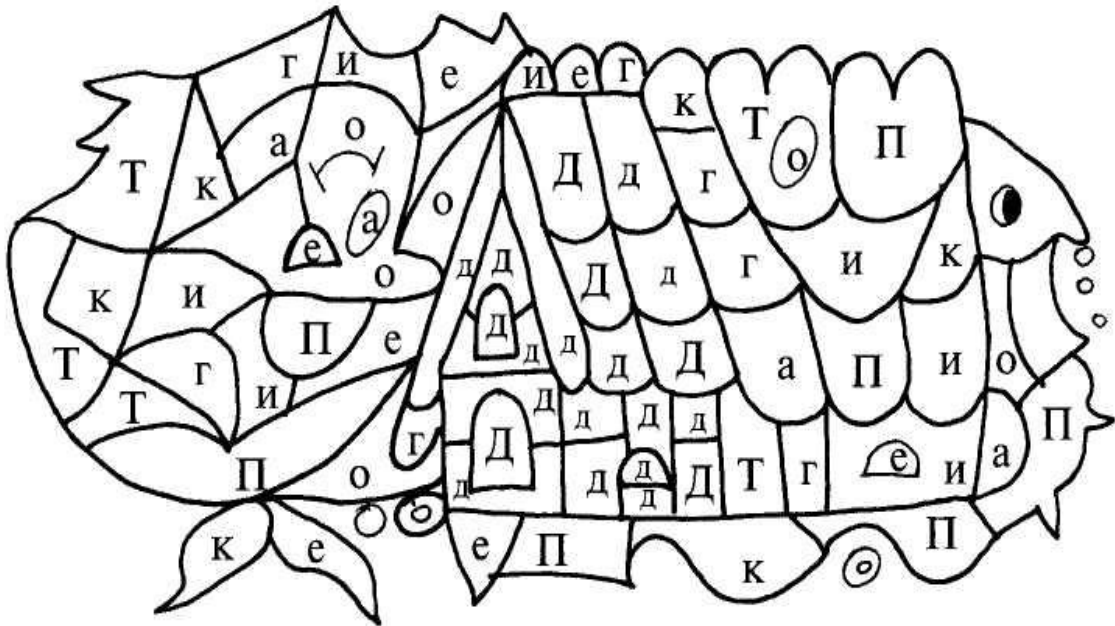

5. Найди одинаковые группы букв и подчеркни их.

дддд ДДдд дддд дддд Дддд Дддд дддд

- 6***. Среди буквенного текста спрятались различные слова. Найди их и подчеркни простым карандашом, а слова с буквой «д» синим карандашом.

аДашаорррророрукичлмррозылёфюялродроздылоука



Е

Барельеф с задней стороны памятника С.О.Макарову на Якорной площади изображает **арктическое плавание ледокола «Ермак»** ("Ермак" в полярных льдах»). Этот корабль был построен под непосредственным руководством адмирала Макарова, и впоследствии на нем проводились океанографические исследования Северного Ледовитого океана под его командованием. В Кронштадте существует **традиция**: следует обязательно потереть нос белого медведя, изображенного над ледоколом «Ермак», и загадать желание.



Барельеф «**«Ермак»** в полярных льдах»



ЗАДАНИЯ ДЛЯ ЗАКРЕПЛЕНИЯ:

1. Выучи стихотворение про букву Е.
2. Обведи точно по контуру букву и запомни как она пишется.

На дворе такая жалость!-
Наша лесенка сломалась.
Наша лесенка сломалась,
Буква «Е» зато осталась.

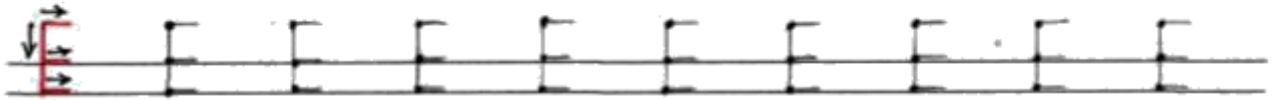

3. Заштрихуй по образцу:

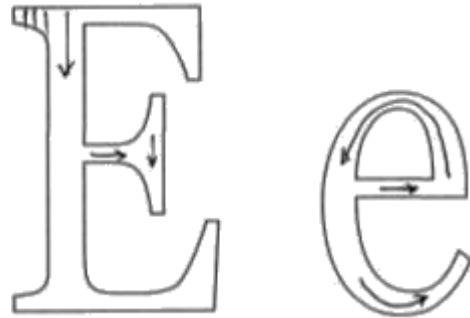

4. Возьми коричневый карандаш и закрась все части рисунка, в которых ты видишь буквы «Е» и «е».

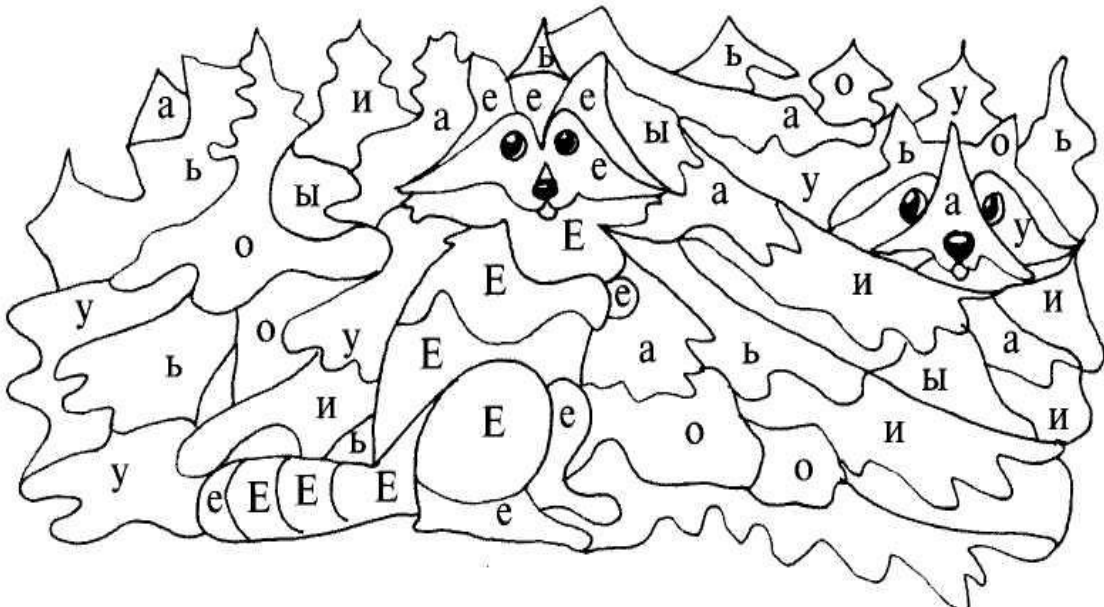

- 5***. Среди буквенного текста спрятались различные слова. Найди их и подчеркни простым карандашом, а слова с буквой «Е» синим карандашом.

лейэфжзщсеновдлрполделофжпдлоомелждлроигolk
дылподымжрдолсадузнштжбалжабажыдлпоромашких
зкшкошкаддфьйзмойкалпорЛенадлыолплесжыбелка

6. Из всех букв выбери только «Е» и «е» и обведи их в кружок.

ПтабшпКмтБтиБобАооАруыБбАаРроглБВвб



Ж

**жилой дом купца
П.В. Синебрюхова**



В здании под номером 26 располагается **жилой дом купца П.В. Синебрюхова**, построенный в 1831–1832 гг. Купец Михаил Синебрюхов занимался строительством и коммунальными услугами. В 1874 он заключил с городом договор об организации снабжения всего Кронштадта водой. До тех пор чистая вода поступала только в госпиталь и казармы, а население брало воду из Обводного канала. Усилиями Синебрюхова по всему городу появились водоразборные колонки. Дом устроителя водопровода считается одним из самых красивых в Кронштадте.

ЗАДАНИЯ ДЛЯ ЗАКРЕПЛЕНИЯ:

1. Выучи стихотворение про букву Ж.
2. Обведи точно по контуру букву и запомни как она пишется.

Если сноп, как пояском,
Подпоясать колоском,-
Сноп пшеницы на меже
Превратится в букву «Ж».

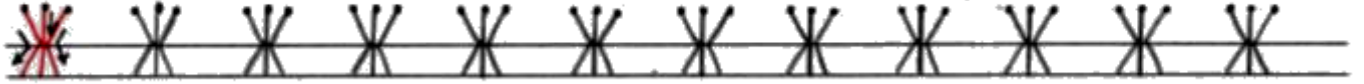

3. Заштрихуй:

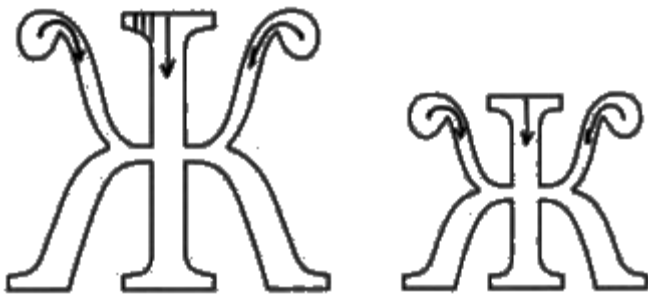

4. Возьми желтый и коричневый карандаш и закрась все части рисунка, в которых ты видишь буквы «Ж» и «ж».

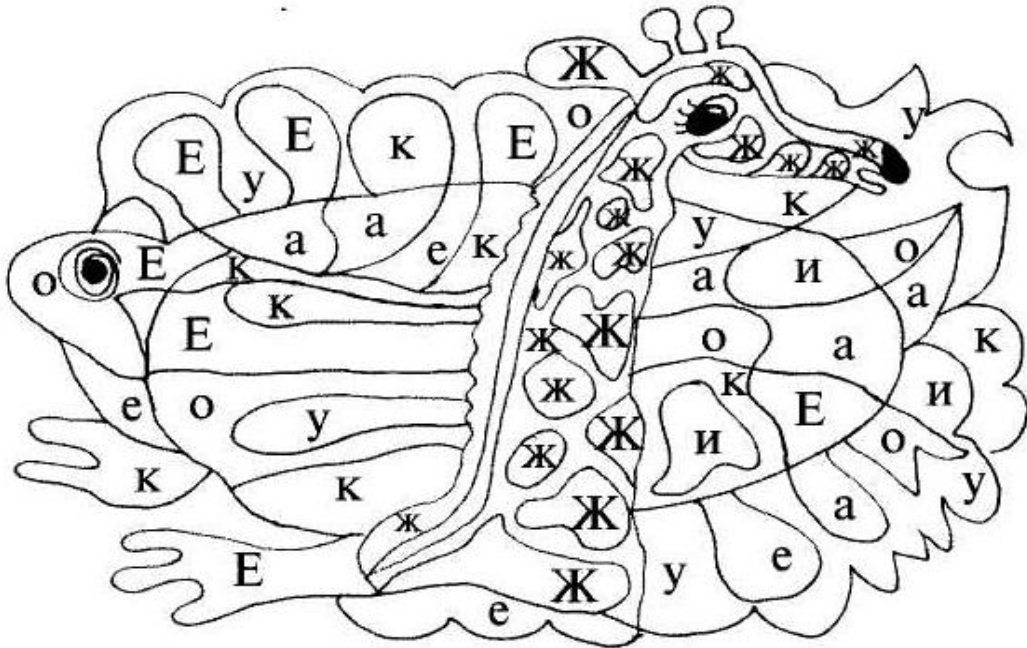

5. Из всех букв выбери только «Ж» и «ж» и обведи их в кружок

РиЫжшРщНжоЛжьтКпКЖЕжквУЖоуКжнщ

6. Среди буквенного текста спрятались различные слова. Найди их и подчеркни простым карандашом, а слова с буквой «Ж» синим карандашом.

жасминлыхйъжабаюленлужокдыжпршЛашалрорржук

3

З



**Здание
водоподъёмной
машины**



Здание паровой водоподъемной машины на берегу Докового бассейна. Здесь в 1774 году была установлена первая в России паровая машина для откачки воды. После ввода чудо-машины в эксплуатацию доковый бассейн стало возможным осушать за девять дней. В прежние времена вода откачивалась ветряным насосом более месяца. Паровая водоподъемная машина сменила ветряную в 1830 году. Водоподъемная машина работала на первом в России водопроводе с 1803. В резервуар на втором этаже вода поднималась из невиской струи, которая проходит южнее острова Котлин. Далее она текла по трубам в госпиталь и казармы. В 1909 впервые в истории водоснабжения водопроводную воду стали хлорировать, случилось это во время холерной эпидемии. К тому времени водоподъемная машина уже устарела. Сейчас в её здании помещается Музей истории Кронштадта.

ЗАДАНИЯ ДЛЯ ЗАКРЕПЛЕНИЯ:

1. Выучи стихотворения про букву З.

2. Обведи точно по контуру букву и запомни как она пишется.

1. «З» не просто завитушка,
«З» - пружинка, крендель,
стружка.

2. На эту букву посмотри:
Она совсем, как цифра три.

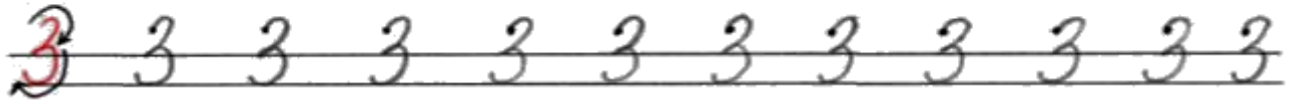

3. Возьми серый карандаш и закрась все части рисунка, в которых ты видишь буквы «З» и «з».

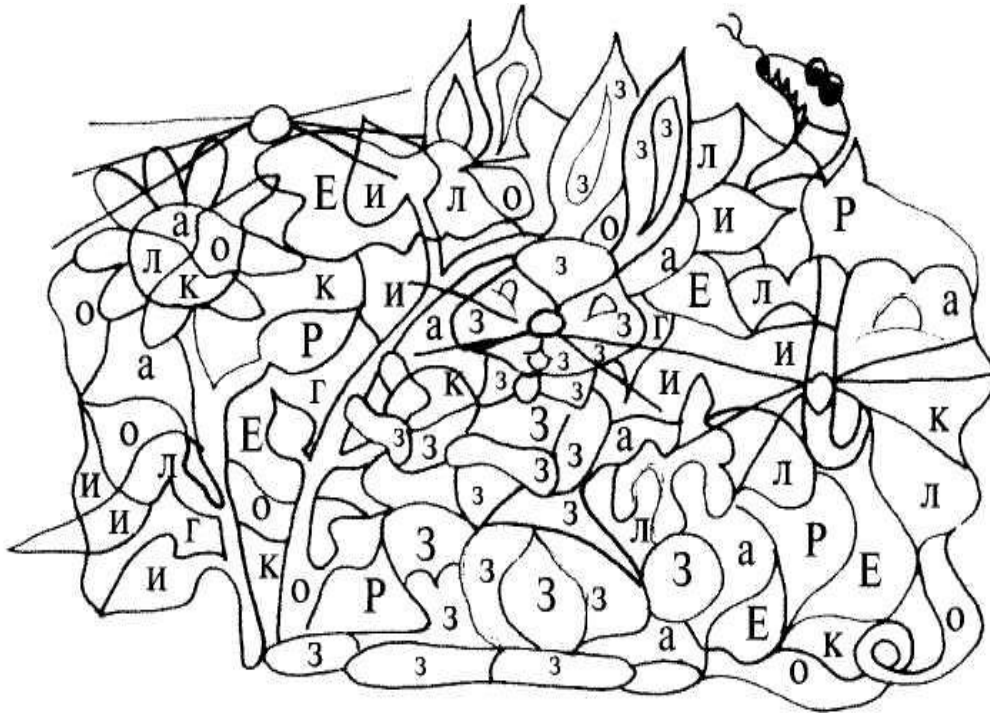

4. Найди одинаковые группы букв и подчеркни их.

зззз ЗЗзз ЗзЗз ззЗз Зззз ззЗз ЗЗзз ззЗз

5***. Среди буквенного текста спрятались различные слова. Найди их и подчеркни простым карандашом, а слова с буквой «З» синим карандашом.

мамаррлошуморозлавопрсанкиьротзимадвлпорорлпдл
арузоролпоррропрЛизаороороншрозаортонлаорждаоп
рпршгаоропркозадолооллдакосылпорпрроаморозооп



Основной достопримечательностью северной набережной Итальянского пруда является Итальянский дворец князя А.Д.Меншикова, возведенный в первой четверти XVIII века по проекту архитектора И.Браунштейна. В отделке здания принимали участие итальянские мастера. С 1771 года в нем располагались Морской кадетский корпус, а затем штурманское и инженерное училища. В 1886 году перед зданием Итальянского дворца был открыт памятник выдающемуся исследователю Новой земли и Северного Ледовитого океана - П.К.Пахтусову, работы скульптора Н.И. Лаврецкого. Кроме того, на набережной Итальянского пруда с 2004 года располагается выставка крепостных и корабельных орудий XVIII - XIX вв., состоявших на вооружении флота, фортов и батарей.

Итальянский пруд

Дворец князя Александра Меншикова, первого губернатора Петербурга и коменданта Кронштадта. Построено при участии итальянских мастеров и архитектора Джованни Фонтана. Предполагают, что по этой причине получил название Итальянский. После ареста и ссылки Меншикова здесь располагались разные флотские учебные заведения. Четвёртый этаж, так называемая "Штурманская башня", надстроен в 1900. У фасада стоит памятник Петру Пахтусову — штурману и гидрографу, который описал восточный берег Новой Земли. Он совершил один из самых трудных походов, выпадавших на долю учившихся в Итальянском дворце штурманов.

Итальянский дворец А.Меншикова



ЗАДАНИЯ ДЛЯ ЗАКРЕПЛЕНИЯ:

1. Выучи стихотворение про букву И.
2. Обведи точно по контуру букву и запомни как она пишется.

На калитку посмотри:
Чем она не буква «И»?
Между двух прямых досок
Одна легла наискосок.

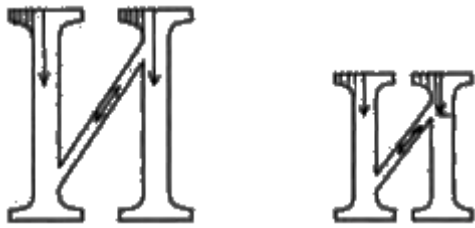
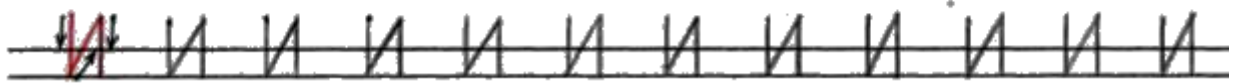

3. Возьми серый карандаш и закрась все части рисунка, в которых ты видишь буквы «И» и «и».

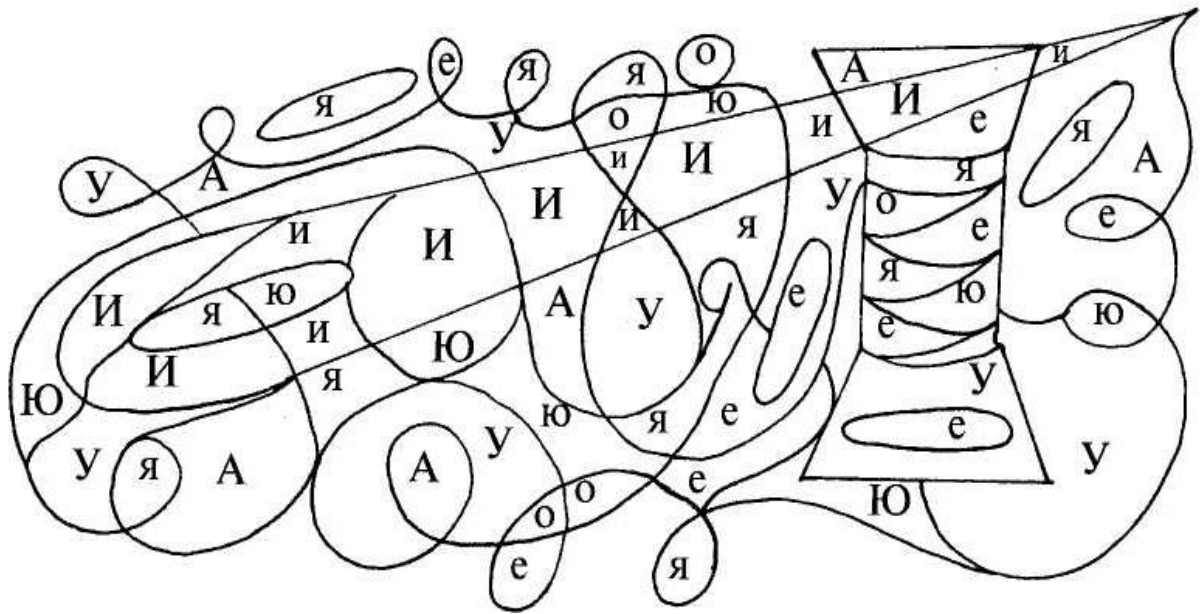

- 4***. Найди среди буквенного текста спрятанные слова: Ира, миска, кормит, слоник и подчеркни их.

лрoапИрврпалпарпргнИралоaопррнноaопрмискаолпро
лавопннешущгкормитдыларенешщзслоанегнсдрплро
опррррлешбшслониклпрородыдвлпощаорпИраьмлорор

5. Найди одинаковые группы букв и подчеркни их.

ИИии ииИИ ИиИи ИИии иИиИ ииИИ



К



Нобелевский лауреат, физик П. Л. Капица родился в 1894 в Кронштадте. Его отец был военный инженер и строил бетонные форты. Здесь он учился в гимназии, откуда был исключен за неуспеваемость, и в реальном училище, которое закончил с отличием. Уже удостоенный Нобелевской премии, Капица стал дважды Героем Социалистического труда. Как дважды Герою, ему полагался памятник на родине. Он и был открыт в 1979.

**Памятник
П.Л. Капице**

Форт "Константин"

Построен в 1858—1864. Стал новым словом по сравнению с многопушечным "фрегатом" — фортом "Александр I". Орудия располагались за броневыми брустверами, к которым можно прикоснуться и сегодня. Кроме того, на "батарее Паукера", устроенной для орудий крупнейшего в то время 13,5 дюйма, была специальная скрывающаяся установка. После выстрела паровая машина опускала платформу с орудиями и прислужгой на этаж ниже, делая их неуязвимыми.



ЗАДАНИЯ ДЛЯ ЗАКРЕПЛЕНИЯ:

1. Выучи стихотворение про букву К.
2. Обведи точно по контуру букву и запомни как она пишется.

**На прямую палочку
Справа села галочка.
Там поныне и сидит –
Буквой «К» на нас глядит.**

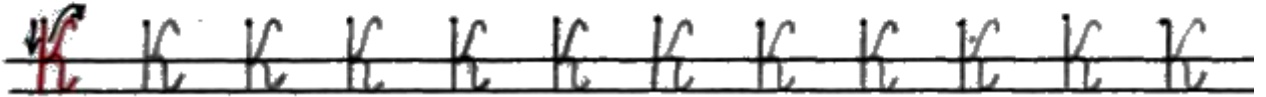

3. Заштрихуй по образцу:



4. Возьми оранжевый карандаш и закрась все части рисунка, в которых ты видишь буквы «К» и «к».

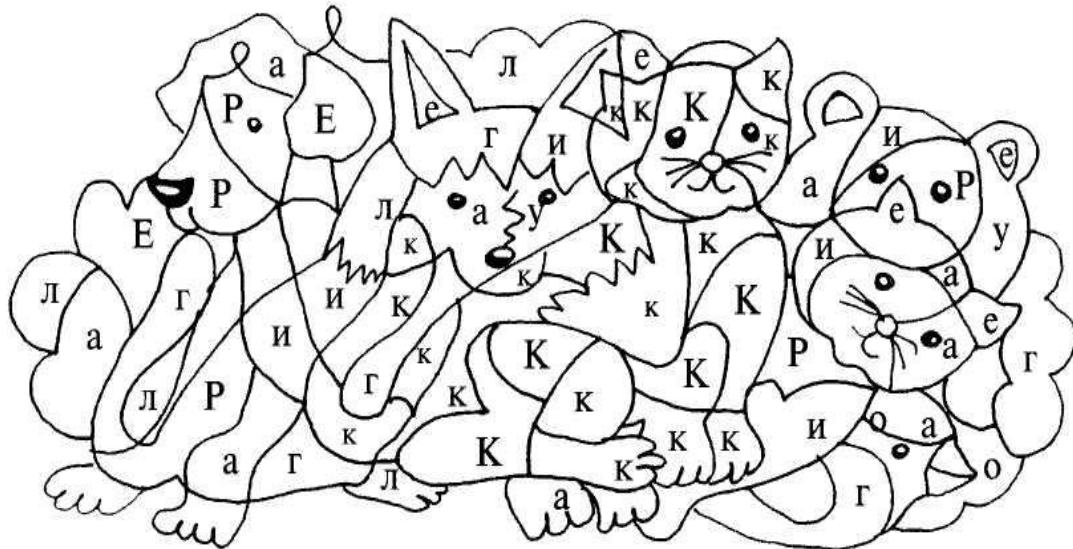

- 5***. Найди среди буквенного текста спрятанные слова: **КУКУШКА**, **ЛУК**, **РАК**, **МАК** и подчеркни их.

лаогйзкшнегкуовкукушопрпрыкукушкадплрорьчдяо
рппроеешлрглудплролукулрпоррлугрпаптллыракрам
пвпункшглуклпоррилмаклслмоиоиолчдщщшороракыс

Л



Летний сад

В конце XVIII столетия открылся «Общественный сад» - первый парк города, названный впоследствии «Летним». На Петровскую улицу выходят **главные ворота** кронштадтского Летнего сада и несколько второстепенных ворот. Украшенная **якорями чугунная ограда** была выполнена в 1872-1873 по проекту архитектора В. В. Виндельбандта. За главными воротами начинается так называемая главная аллея Летнего сада — всё, что осталось от *Петровской перспективы* (1711). На этой аллее некогда располагался домик Петра I (окруженный специально выписанными из Амстердама липами) и дома царских сподвижников. В 1828 году эти дома были выкуплены у наследников и снесены, и в саду начались работы по перепланировке под руководством архитектора И.И. Шарлеманя. Сейчас в парке располагается несколько памятников отважным русским морякам. Памятник А.А. Домашенко был открыт в Летнем саду в 1828г. Он выполнен в виде черной металлической стелы. Кроме того, на территории Летнего сада находится еще один памятник - морякам, погибшим на клипере «Опричник» в 1858 году. Он представляет собой часть гранитной скалы, над которой развевается приспущенный Андреевский флаг.

ЗАДАНИЯ ДЛЯ ЗАКРЕПЛЕНИЯ:

1. Выучи стихотворение про букву Л.
2. Обведи точно по контуру букву и запомни как она пишется.

**Алфавит продолжит наш
Буква «Л» - лесной шалаш.**

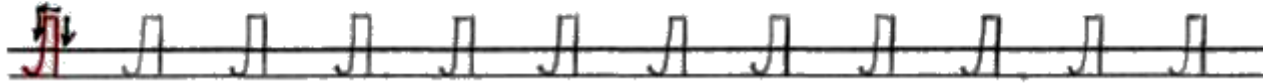

3. Возьми серый карандаш и закрась все части рисунка, в которых ты видишь буквы «Л» и «л».

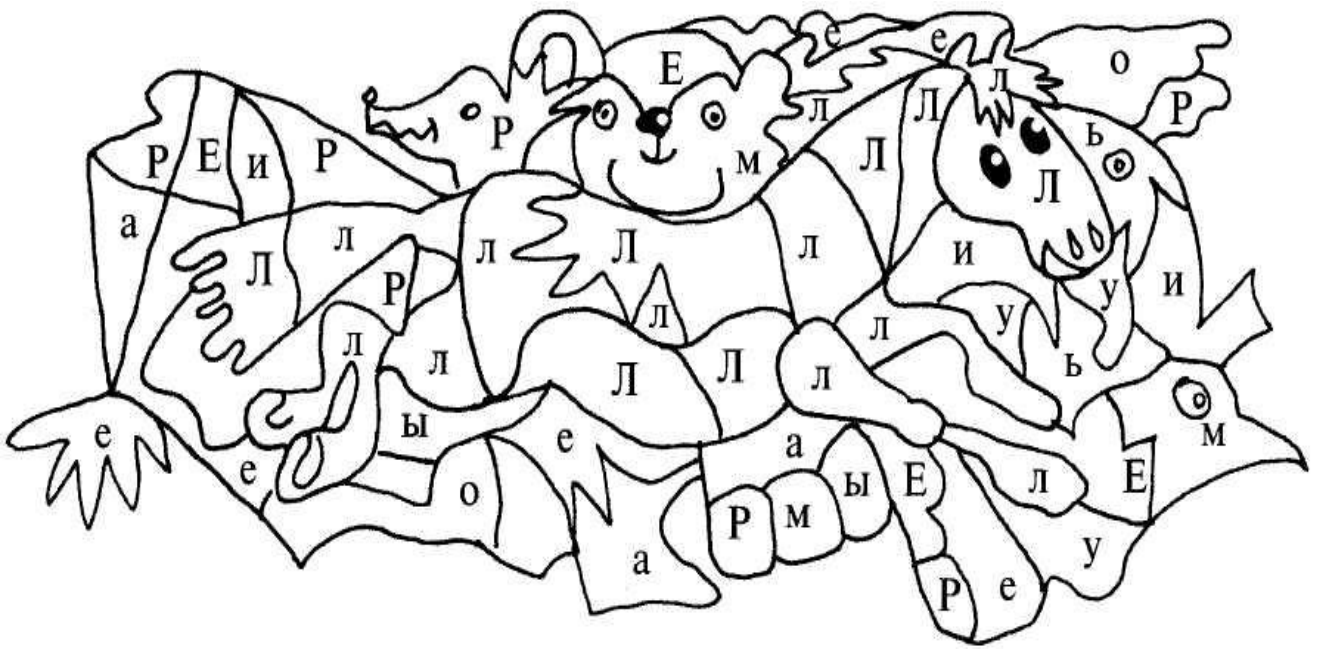

4. Найди одинаковые группы букв и подчеркни их.

лЛЛЛ ЛлЛл ЛлЛл ЛЛлл лЛлл лЛЛЛ

5. Из всех букв выбери только «Л» и «л» и обведи их в кружок.

ДлпнТАОдЛеАлЛвншчЙДлдЛжшьАЛИиаЛдДу

- 6***. Найди спрятанные слова ушла, мыло, Лора, сало и подчеркни их карандашом:

**Лакщщврапствядушларопрщщылаопрповлфдъхйщзо
рпралыждфлардплгщёхкмыдплншгщзпмылощшнег
Лорашегнегншгушаррисалорнгнигкщщуцдалорор**

М



Большую территорию в юго-восточной части города занимает Морской завод, который функционирует уже более 150 лет. Он является первым в России судоремонтным заводом, открытым в 1858г.

Многие годы в его цехах и доках строились и ремонтировались боевые корабли, а также вспомогательные суда Отечественного флота.

В суровые годы войны и блокады, под бомбёжками и артобстрелами, рабочие и служащие завода неизменно выполняли все производственные задания.

В их честь в сквере Metallistov в 1967 году была установлена памятная стела работы скульптора В.А. Ануфриева.

Морской завод

Начал свою работу **в июле 1991 года**. Основу его архива составляют труды известных краеведов города и многочисленные сборники документов. Сегодня фондовые собрания музея насчитывают около 8 тысяч единиц хранения, относящихся к периоду XIX-XX веков. В их числе: фрагмент первого деревянного водопровода, предметы домашней утвари, портативный патефон, старые фотокамеры, монеты, жетоны, коллекция старинных открыток, фотографии, картины, документы по истории города, предметы прикладного искусства: вышивка, вязание, ковры.

Музейная экспозиция включает в себя много интересных экспонатов: макет форта «Кроншлот», вид острова Котлин с высоты птичьего полета, дубовую трубу кронштадтского водопровода, а также многочисленные фотографии, документы и различные предметы быта.



Музей истории Кронштадта

ЗАДАНИЯ ДЛЯ ЗАКРЕПЛЕНИЯ:

1. Выучи стихотворение про букву М.
2. Обведи точно по контуру букву и запомни как она пишется.

Взялись за руки друзья и сказали:

«Ты да я – это мы!»

А между тем получили букву «М».

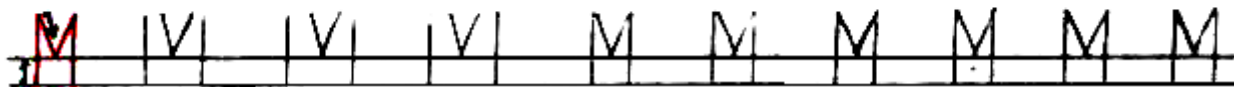

3. Заштрихуй буквы:



4. Возьми серый карандаш и закрась все части рисунка, в которых ты видишь буквы «М» и «м».

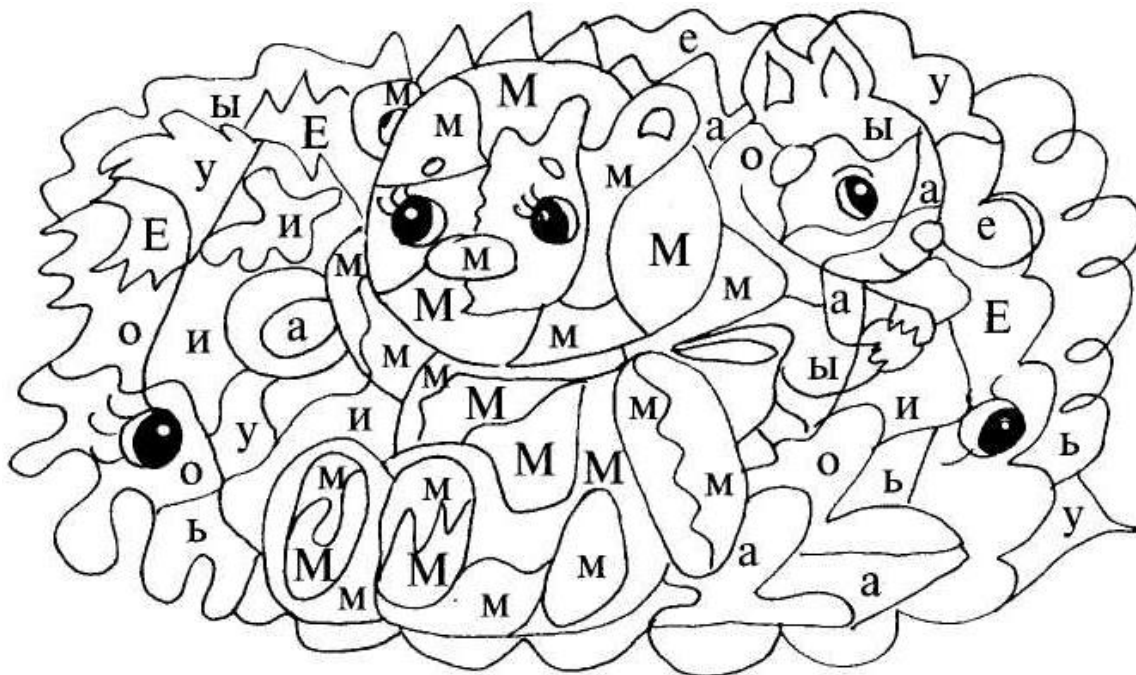

5. Найди одинаковые группы букв и подчеркни их.

ММмМ мМмм ММмМ МмМм мМММ ммММ

- 6 Из всех букв выбери только «Б» и «б» и обведи их в кружок.

МлипмлдДмаАмМпнкцСымлдДМлтаАмалМдзАл

Н Н

Морской Никольский собор

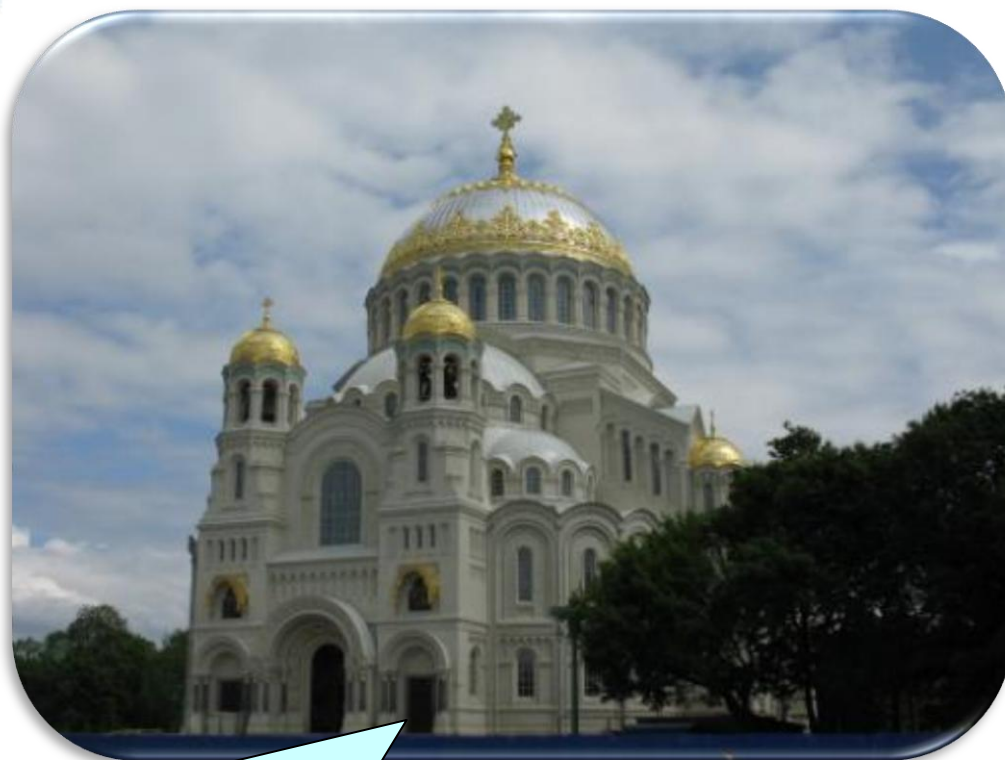

Морской Никольский собор (Морской собор Святителя Николая Чудотворца) служит высотной доминантой Кронштадта (его высота превышает 70 метров) и в ясную погоду хорошо просматривается с любой точки Невского фарватера. **Морской Никольский (Николаевский) собор в Кронштадте** был построен в 1901-1913 гг. по инициативе вице-адмирала Н. И. Казнакова и по проекту архитектора **Василия Косякова** (1862–1921). **Интерьер собора** имел огромную художественную ценность. Грандиозный храм строился не просто как религиозное сооружение, но еще и как ориентир для мореплавателей и, в первую очередь, — как **памятник** всем морякам, всем когда-либо погибшим чинам **российского флота**. Неслучайно в храме собирались реликвии, связанные с историей флота, а также хранились черные **мемориальные доски** с именами всех флотских офицеров, погибших в сражениях, при кораблекрушениях и при исполнении служебного долга с 1695 по 1910 год.

Поскольку собор мыслился как памятник русской морской славы, то в его наружном и внутреннем оформлении в изобилии использовалась **морская символика**. Храм строился десять лет. **Освящение собора** состоялось в июне 1913 года в присутствии императорской семьи. Восстановление Морского собора началось в 2002 году. Через десять лет, 9 апреля 2012 года, был совершен чин **малого освящения** собора, что ознаменовало завершение основных **реставрационных работ** в храме.

ЗАДАНИЯ ДЛЯ ЗАКРЕПЛЕНИЯ:

1. Выучи стихотворение про букву Н.
2. Обведи точно по контуру букву и запомни как она пишется.

«Н» - натянутая сетка,
Сетку держат очень крепко.
Приходите к нам во двор –
Поиграем в волейбол.

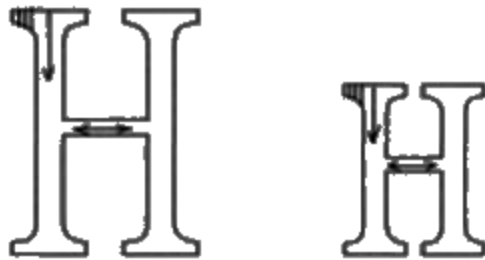

3. Возьми серый карандаш и закрась все части рисунка, в которых ты видишь буквы «Н» и «н».

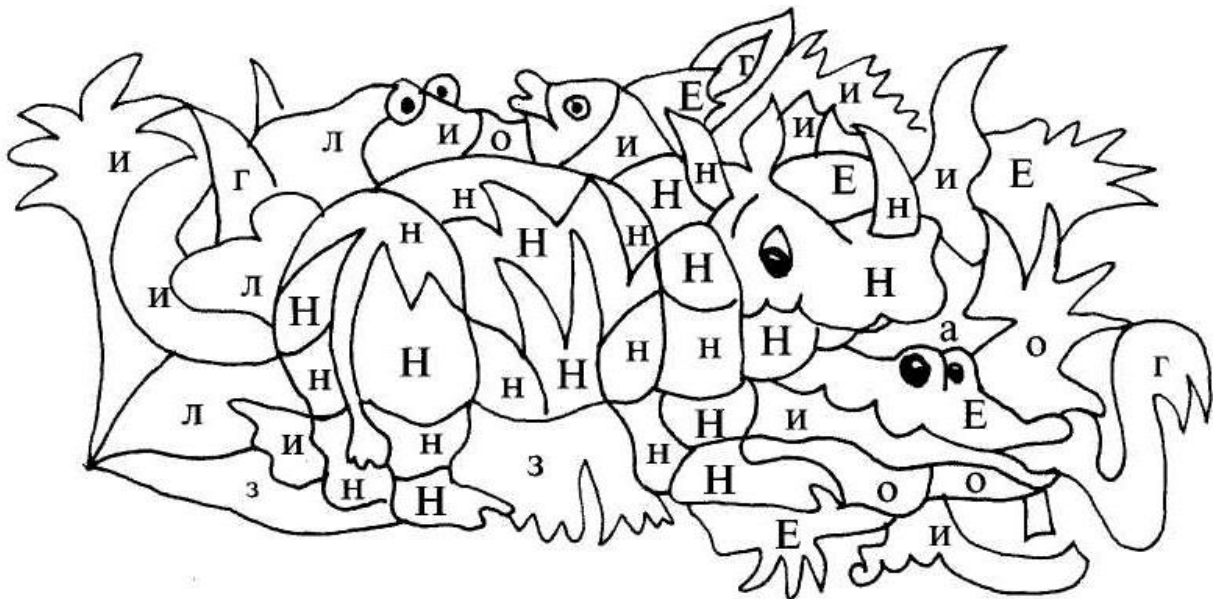

4. Из всех букв выбери буквы «Н» и «н» и подчеркни их

И н р Р н Н в а л п Ш щ Ч н м и ч ц Н и Ч н т п а у Г н Г г д л Н н

5. Найди среди буквенного текста спрятанные слова: **СЫН, СОСНЫ, ЛУНА, наша** и подчеркни их.

**Л о о е ш к ш ы д ч б с ы г ш щ г щ г щ у ш с ы н ь п т р о г с о с н а о р о р г е
о р р п р г е г е о с о с н ы о п р о р о р р л а ш к ш ы д ф з л у о r r n л н а o r o p
o г ш г ш г р л о с ы н o п р r r o r o ш г д н а ш а ы и т р o л o o д р д у л ц л у н**



О

Орудие героя Тамбасова установлено на набережной Обводного канала. Старшина Иван Тамбасов был командиром башни на линейном корабле «Октябрьская революция» в Великую Отечественную войну. Когда в 1943 году на палубе линкора во время боя с вражескими береговыми батареями начался пожар, Тамбасов попытался спасти корабль и команду от взрыва, который неизбежно произошел бы, если бы огонь добрался до снарядов.

Раненый, контуженный Тамбасов голыми руками выбрасывал раскалившиеся снаряды за борт, последний из них взорвался у его груди. В 1956 году линкор был списан, а орудие Тамбасова и якоря с линкора установили на Якорной площади - в память о героизме и самоотверженности старшины и тысяч героев войны, не щадивших в бою свои жизни.

Орудие героя Тамбасова



Форт "Обручев"

Этот форт, как и форт "Тотлебен", строили на рубеже XIX-XX веков. Тогда было необходимо построить новое оборонительное сооружение, которое могло бы дать достойный отпор неприятельским судам с современными артиллерийскими орудиями.

На форте были установлены принципиально новые орудия с большей дальностью и повышенной кучностью стрельбы. Форт расположен у северной части острова Котлин, в месте вероятного прохода вражеского флота из относительно мелких барж, направление его стрельбы — запад. В период Советско-Финской и Великой Отечественной войн форт помог защитить Северную Столицу от вторжения неприятеля. В 50-е годы XX века форт был брошен на произвол судьбы...

ЗАДАНИЯ ДЛЯ ЗАКРЕПЛЕНИЯ:

1. Выучи стихотворение про букву О.
2. Обведи точно по контуру букву и запомни как она пишется.

Посмотри на колесо –
И увидишь букву «О».

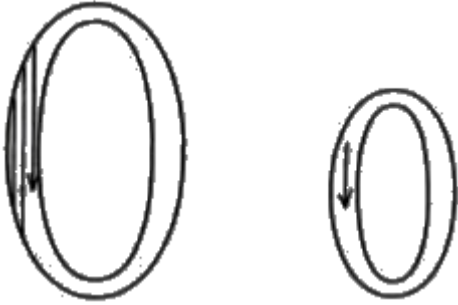
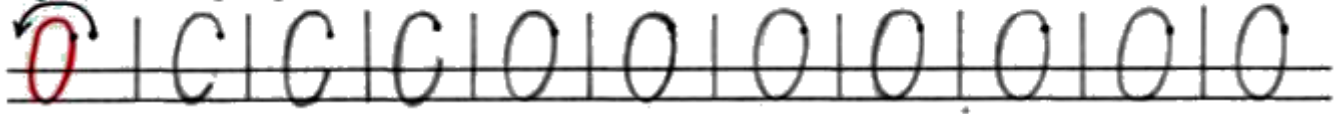

3. Возьми синий или голубой карандаш и закрась все части рисунка, в которых ты видишь буквы «О» и «о».

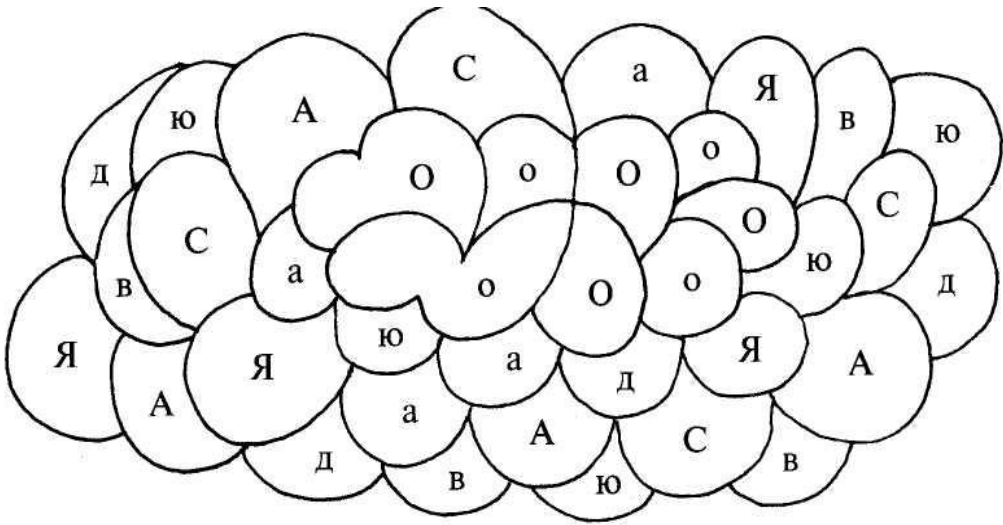

4. Найди одинаковые группы букв и подчеркни их.

ООоО оООО оооО оОоО ОоОо ООоО

5. Из всех букв выбери только «О» и «о» и обведи их в кружок.

АрТосОвноОзвэЭОсВыфаСОосщтПмаРоОсО

П

П

Основной достопримечательностью парка является монумент основателю Кронштадта - Петру Великому, работы скульптора Т. Жака, установленный в 1841 году.

На набережной парка находится парадная - Петровская пристань, а также мемориальное полуденное орудие и памятная стела в честь российских моряков - героев Цусимского сражения.



Петровский парк

Петровская пристань



Первая пристань в Кронштадте, петровских времён. К её строительству привлекали ещё шведов, взятых в плен под Полтавой. В поверхность пристани вмурованы 2 пушки с форта "Павел I". Лежащие рядом ядра — большего калибра, так называемые брандскугели. Перед тем как зарядить ими пушку, такие ядра раскаляли до малинового цвета. Попадая в деревянные корабли, они поджигали их. Якоря — от катеров, высаживавших Петергофский десант 5 октября 1941.

ЗАДАНИЯ ДЛЯ ЗАКРЕПЛЕНИЯ:

1. Выучи стихотворение про букву П.
2. Обведи точно по контуру букву и запомни как она пишется.

**На хоккее, на футболе
Буква «П» - ворота в поле.**

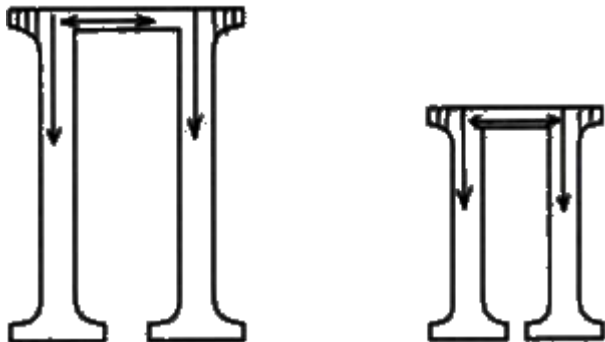
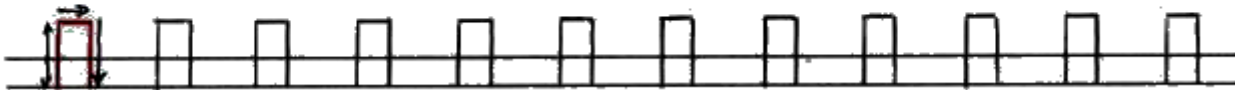

3. Возьми любой цветной карандаш и закрась все части рисунка, в которых ты видишь буквы «П» и «п».

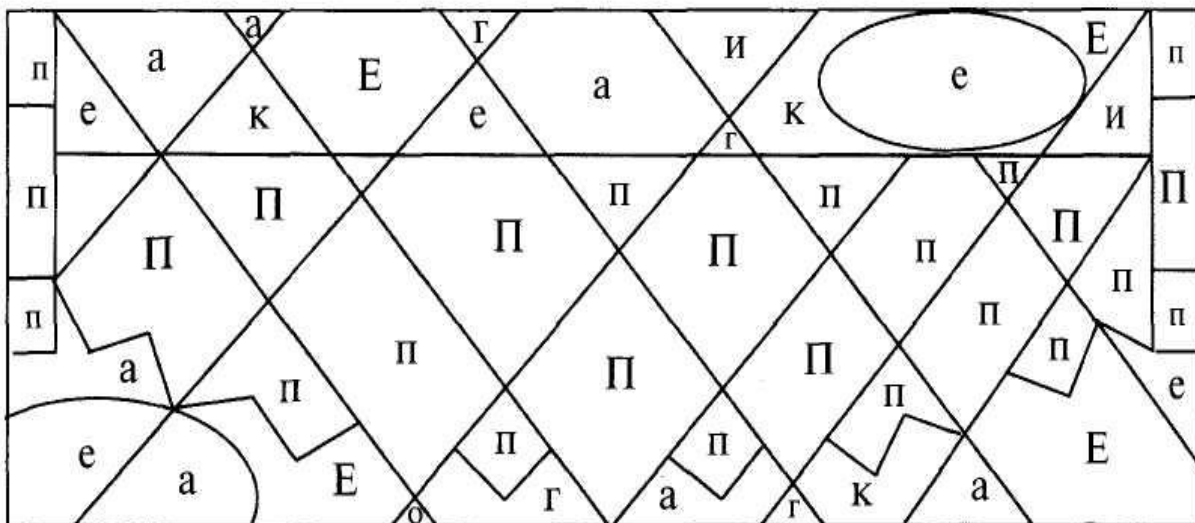

4. Найди одинаковые группы букв и подчеркни их.

ппПП ППпп *nnllll nllnll Pnnlll* ppPPP nllnll

5. Из всех букв выбери только «П» и «п» и обведи их в кружок.

НтпквлдшНтпацПтоЗШлпсПоПауцвПтпПоншл

Р

Р



Построены в 1827 — 1828 там, где всегда был рыбный рынок. В основном здесь торговали пресной водой из Ладожского озера и рыбой — морской и из рек, впадающих в Финский залив. Здание находится на территории воинской части и доступа обычным туристам к нему нет. До наших дней оно дошло с небольшими изменениями.

Рыбные ряды

Чтобы сделать западную оконечность острова Котлин неуязвимой для вражеского десанта, в 1909—1915. здесь построили форт "Риф", до сих пор остающийся военным объектом. Здесь фортификационные сооружения остались сравнительно целыми, но осмотр их невозможен. С этого места в 1921 уходили по льду в Финляндию мятежные кронштадтские матросы, не признавшие советскую власть.



Форт "Риф"

ЗАДАНИЯ ДЛЯ ЗАКРЕПЛЕНИЯ:

1. Выучи стихотворение про букву Р.
2. Обведи точно по контуру букву и запомни как она пишется.

**«Р» похожа на флажок:
Палочка, на ней кружок.**

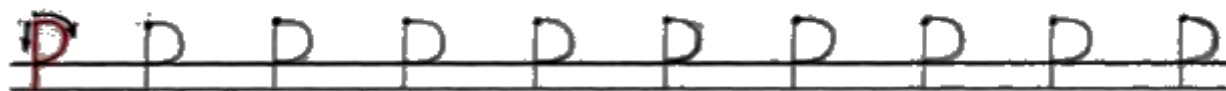

3. Возьми любой карандаш и закрась все части рисунка, в которых ты видишь буквы «Р» и «р».

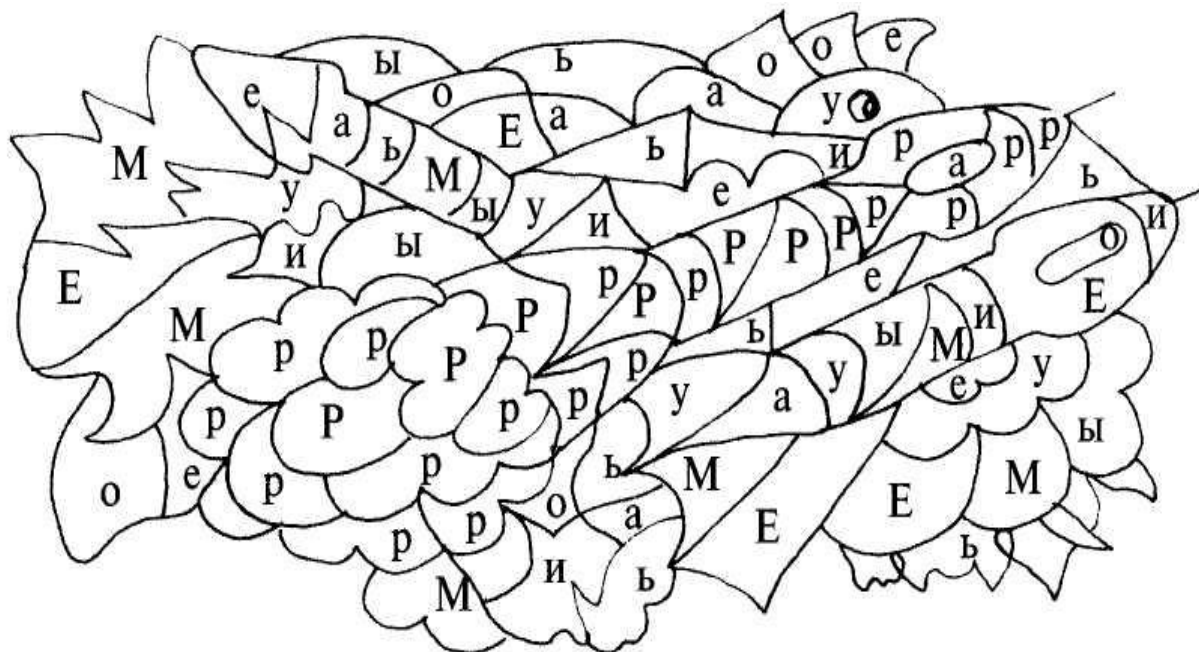

4. Найди одинаковые группы букв и подчеркни их.

RpRp rPPP rPrP rPr RPr

5. Из всех букв выбери только «Р» и «р» и обведи их в кружок.

пРвЗРролДбБупырзолРаыекуУцйРавРодрбмсОр

- 6***. Найди среди буквенного текста спрятанные слова: мухомор, Рома, МУСОР и подчеркни их.

**опарпрПовлмухомордлывхмовгкромухрыОчрхропапв
ауекукгещвдУкеункРОщншгшгРомащущншгМовротчю
ьузвлаоргомусордлйдлшщдждфэмузысоршщдома**



Северный форт №1

Северные Форты, общим числом семь, цепью перегораживают путь на Петербург по северному форватеру. Расстояния меж них 2-2,5 км для сплошного орудийного огня и удобного снабжения припасами по воде. Первые планы по защите северного форватера относятся еще к петровскому времени. Однако по настоящему большие работы начались с 1800-х годов, когда там были устроены сплошные свайные и ряжевые преграды и сооружены две деревянные батареи на сваях, забитых в морское дно зимою со льда. В 1824 году форты были изрядно разрушены сильнейшим наводнением. В 1827 году решено было заменить деревянные укрепления каменными. Строительство Форта завершено в 1868 году. Северный Форт №1 один из самых маленьких в Кронштадтской крепости, длина его - 150 метров. Северный Форт №1 построен на сплошном ряжевом основании - искусственном острове. Изначально были установлены 4 9-ти дюймовые и 2 8-ми дюймовые пушки. К началу 20-го века форт утратил свое значение и использовался как склад. В начале 1930-х на форту была установлена зенитная батарея.

В настоящее время этот памятник русской фортификации полностью заброшен и продолжает разрушаться.

С Котлиным остров Северного Форта №1 соединен дамбой.

ЗАДАНИЯ ДЛЯ ЗАКРЕПЛЕНИЯ:

1. Выучи стихотворение про букву С.
2. Обведи точно по контуру букву и запомни как она пишется.

Полумесяц в небе тёмном
Буквой «С» повис над домом.

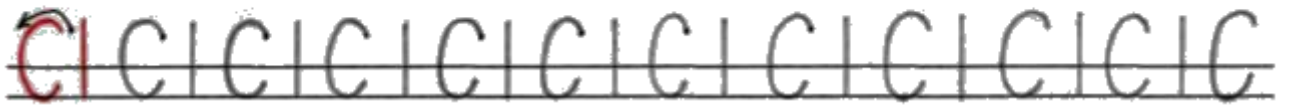

3. Возьми желтый карандаш и закрась все части рисунка, в которых ты видишь буквы «С» и «с».

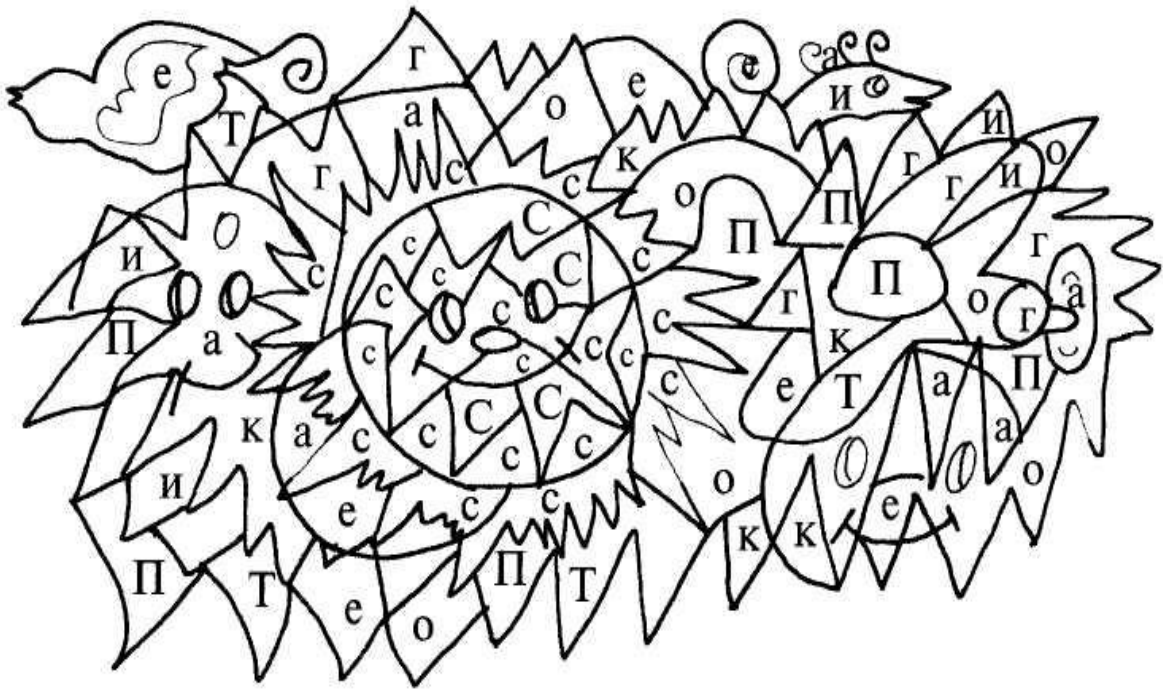

4. Найди одинаковые группы букв и подчеркни их.

СсСС СсСс СссС сСсс сССС СсСс

- 5***. Найди среди буквенного текста спрятанные слова: **оса**, **ус**, **сама**, **сом**, **сам** и подчеркни их.

щешнгнищрлиолврыпфосажыдвлпронгноруслрлроол
оарполдцхзсамадплролрорлапдвазщущлеороблдрлг
лаопоророршеншсомжаднлггльхъсоанщщщсамок



Т

Толбухин маяк



К западу от острова Котлин, на искусственном острове гордо стоит Толбухин маяк — один из старейших российских маяков.

Маяк начали строить по указанию Петра I. В 1719 году был сооружён временный деревянный. На маяке устроили фонарь, в котором зажигали свечи. Первый маяк называли Котлинским, а в 1736 году его переименовали в Толбухин, в честь полковника Фёдора Семёновича Толбухина — первого коменданта Кроншлота, героя русско-шведской войны.

Первая каменная башня маяка была построена в сентябре 1810 года по проекту Спафарьева, который с 1807 года занимал пост директора маяков. На башне установили 12-гранный фонарь с 24-мя серебряными отражателями. Фонарь освещали 40 масляных лампад. Рядом с башней построили караульный дом и баню, соединённые с башней, второй этаж и галерею, соединяющую дом с башней. Это позволяло обслуживать маяк в периоды наводнений и штормовую погоду.

Маяк реконструировали и позже. В 1867 году установили диоптрический аппарат. В 1970 — построили причал, укрепили остров бетонными плитами.

Маяк многое видел за свою долгую историю. Видел корабли, уходящие в кругосветные плавания. Видел первую в России регату 8 июля 1847 года. Видел он и "баржи смерти", с которых топили офицеров-заложников в 1918 и кронштадтских мятежников в 1921 году. Пережил налёты и обстрелы в Великую отечественную войну.

Сегодня Толбухин маяк, в свои почти 300 лет, маяк-символ, — является важным ориентиром. Его огонь виден за 19 миль. На его траверзе начинается Большой Кронштадтский рейд, ведущий в порты Кронштадта и Санкт-Петербурга.

ЗАДАНИЯ ДЛЯ ЗАКРЕПЛЕНИЯ:

1. Выучи стихотворение про букву Т.
2. Обведи точно по контуру букву и запомни как она пишется.

**«Т» в антенну превратилось
И на крыше очутилось.**

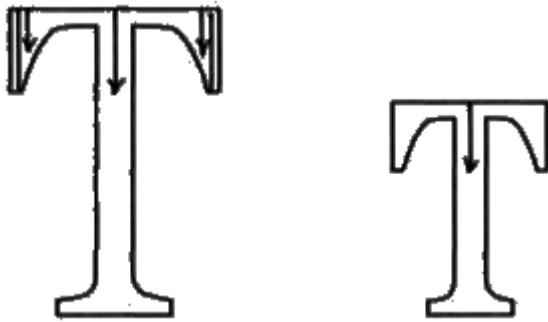
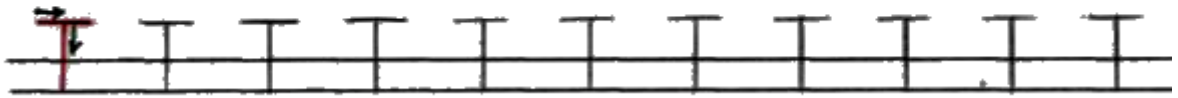

3. Возьми серый карандаш и закрась все части рисунка, в которых ты видишь буквы «Т» и «т».

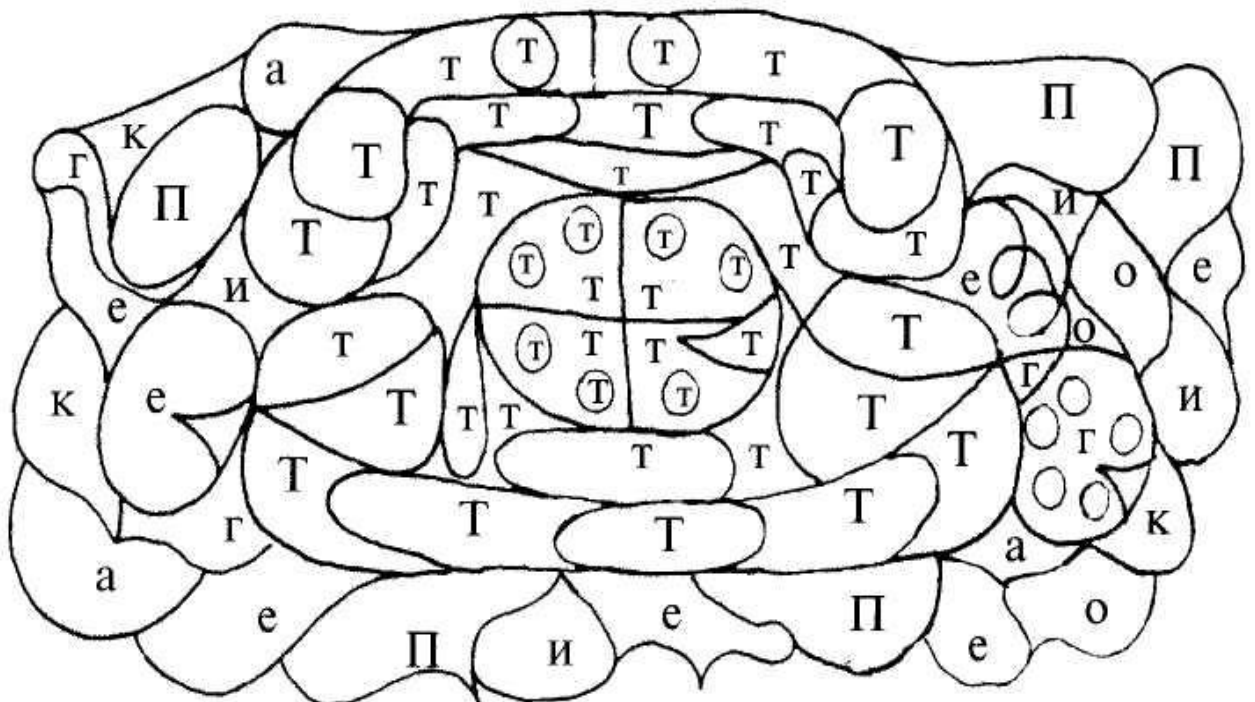

4. Найди одинаковые группы букв и подчеркни их.

ттТт тТТт ТТтТ тТт *ттТ Ттт тТТ*

5. Из всех букв выбери только «Б» и «б» и обведи их в кружок.

ПкорнКрНиИкрололджшжКдорписвКикррКокб

У

Усадьба адмирала Лазарева



На самом деле дом знаменитого адмирала Михаила Петровича Лазарева (1788 - 1851) когда-то был на этом месте, и уезжая из Кронштадта на Черноморский флот, адмирал подарил его городу. Это была стандартная для того времени усадьба с деревянным домом и обязательным садом, в котором росли липы из Амстердама. Кстати липы и до сих пор сохранились, уже давно отметив своё двухсотлетие.

В 1857 г. дом заняла Крестовоздвиженская Община сестер Милосердия. А вскоре была основана международная организация Красного креста, и в 1915 г. для Кронштадтской Общины сестер Красного креста на месте деревянной усадьбы Лазарева выстроили новый вместительный каменный дом.

Улица Советская

Вдоль Большой Екатерининской улицы (ныне Советская улица) находится парк, который делится на две части. По правой стороне стоят дома первой половины XIX века. Эти дома были свидетелями многих исторических событий, поэтому во время послевоенной реконструкции они были сохранены, как исторические объекты.





Ф

Футшток

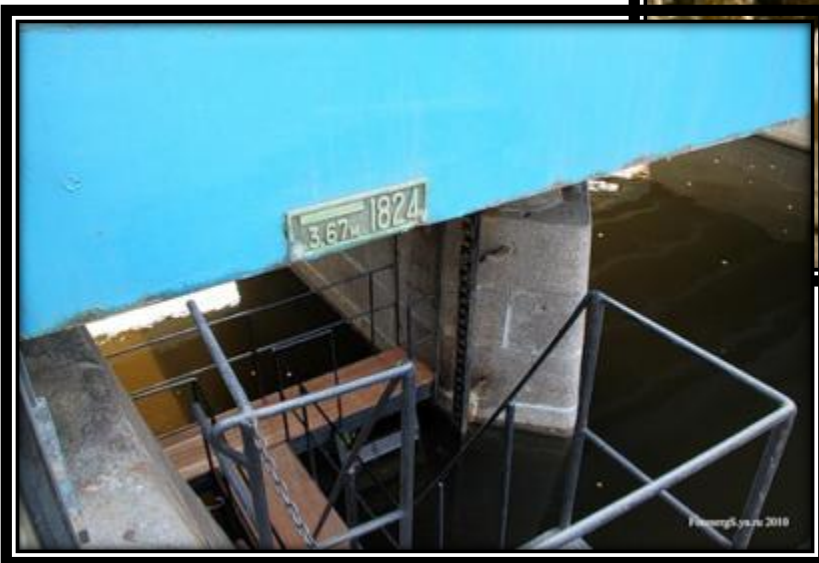
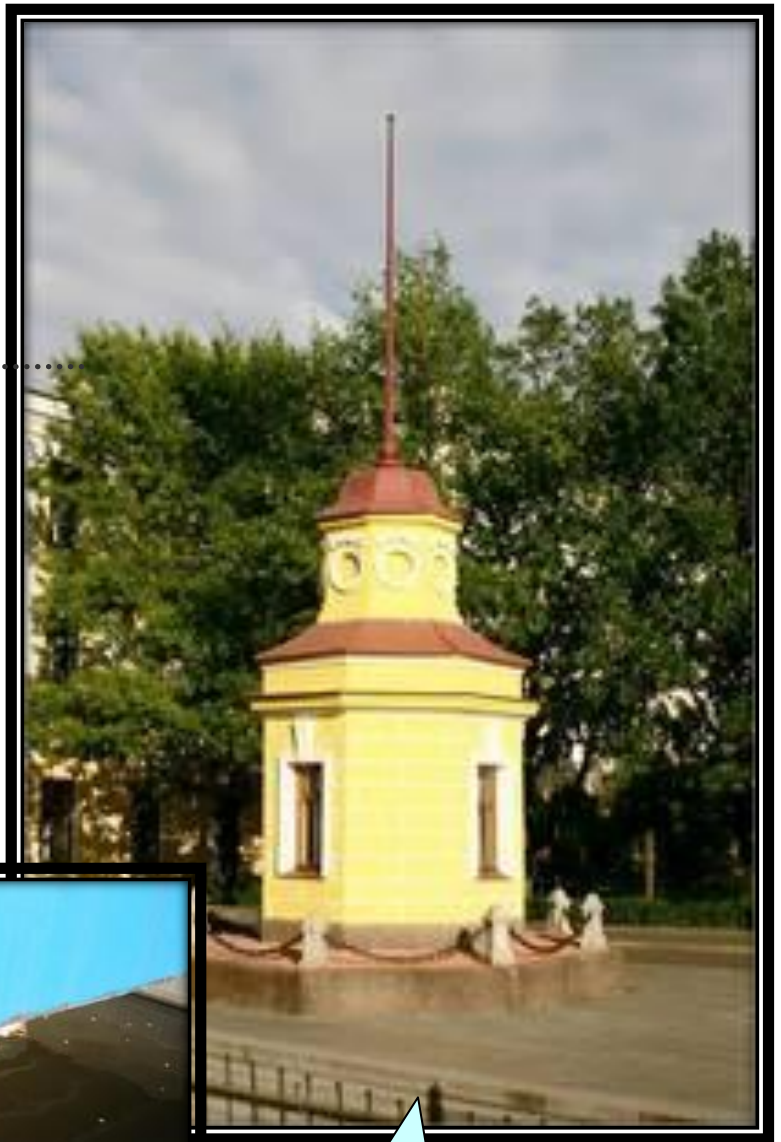

Жёлтый павильон на берегу Обводного канала содержит в себе прибор-мареограф, автоматически записывающий уровень поверхности Балтийского моря. В устье моста рядом с ним находится футшток, на котором отмечена черта, соответствующая среднему уровню воды Финского залива. Наблюдения за колебаниями уровня Балтийского моря начались с самого основания Кронштадта в 1703. Все глубины и высоты на отечественных картах и лотциях отсчитываются от нуля кронштадтского футштока. От "нуля" Кронштадтского футштока исчисляются абсолютные высоты поверхности Земли, глубины морей на навигационных и топографических картах, космические высоты.

ЗАДАНИЯ ДЛЯ ЗАКРЕПЛЕНИЯ:

1. Выучи стихотворение про букву **Ф**.
2. Обведи точно по контуру букву и запомни как она пишется.

**Всемирно известно без подсказки:
Буква «Ф» - как ключ от сказки.
Никогда его у нас
Не отнимет КАРАБАС.**

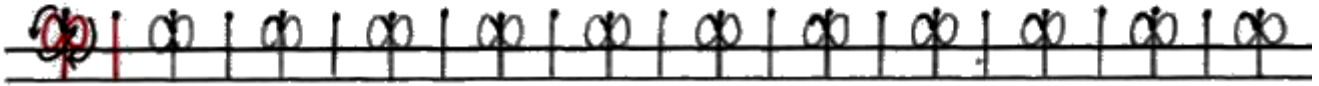

3. Возьми синий или голубой карандаш и закрась все части рисунка, в которых ты видишь буквы «Ф» и «ф».

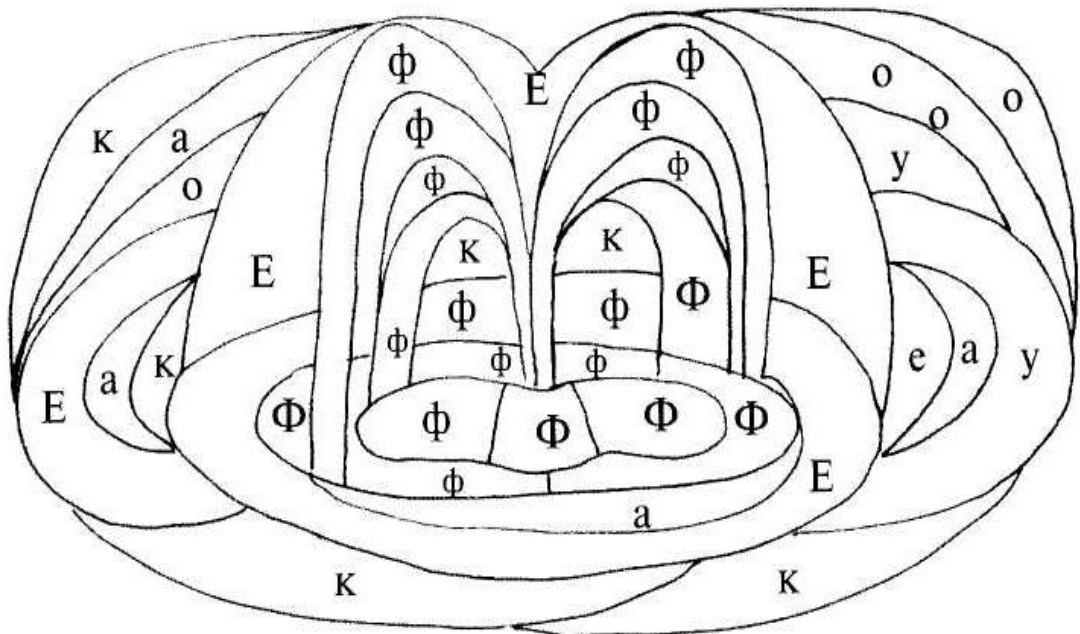

4. Найди одинаковые группы букв и подчеркни их.

ффФФ фФфф ффФф фФФф Фффф ффФФ

5. Из всех букв выбери только «Ф» и «ф» и обведи их в кружок.

АФлофКйтосСфооФпощлдбпФофжюЮфФанофаю

- 6***. Среди буквенного текста спрятались различные слова. Найди их и подчеркни простым карандашом, а слова с буквой «ф» подчеркни синим карандашом.

**фонарьэведролулицаэыдщгжёлтыйхещгшфокусжролл
жизньыждплроФаяэжрлкрасныйэыждплфутболжпдо
эфжпзнггидыФёклажыдподругойжвдплорросветофор**

Х

Храм-часовня в честь Тихвинской иконы Божией Матери



В 2009 году в Андреевском сквере появился **храм-часовня в честь Тихвинской иконы Божией Матери**, возведенный на месте одноименной часовни, построенной в 1899 году и освященной отцом Иоанном Кронштадтским. Эта часовня строилась как уменьшенная копия Андреевского собора. Автором проекта выступил знаменитый епархиальный архитектор **Николай Никитич Никонов** (автор проекта Иоанновского монастыря на Карповке в Санкт-Петербурге и многих других крупных религиозных сооружений).

В советское время часовня была снесена вместе с собором. Воссоздание часовни началось в год 100-летия со дня смерти Иоанна Кронштадтского, а ее открытие было приурочено к торжествам по поводу 180-го дня рождения отца Иоанна. Золоченый трехъярусный иконостас часовне подарила Галина Вишневская. Апсиду храма с северной стороны украшает мозаичная Тихвинская икона Божией Матери.

ЗАДАНИЯ ДЛЯ ЗАКРЕПЛЕНИЯ:

1. Выучи стихотворение про букву **X**.

2. Обведи точно по контуру букву и запомни как она пишется.

**Держит буква «X» бревно,
Чтоб не выпало оно.**

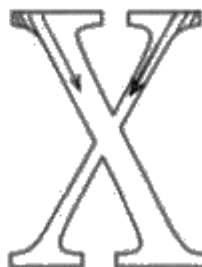
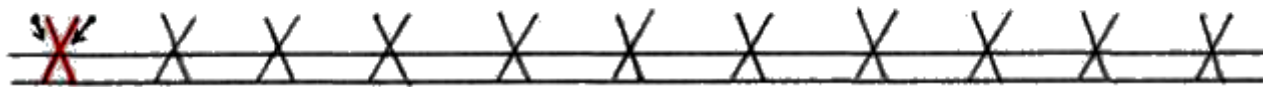

3. Возьми разноцветные карандаши и закрась все части рисунка, в которых ты видишь буквы «X» и «x».

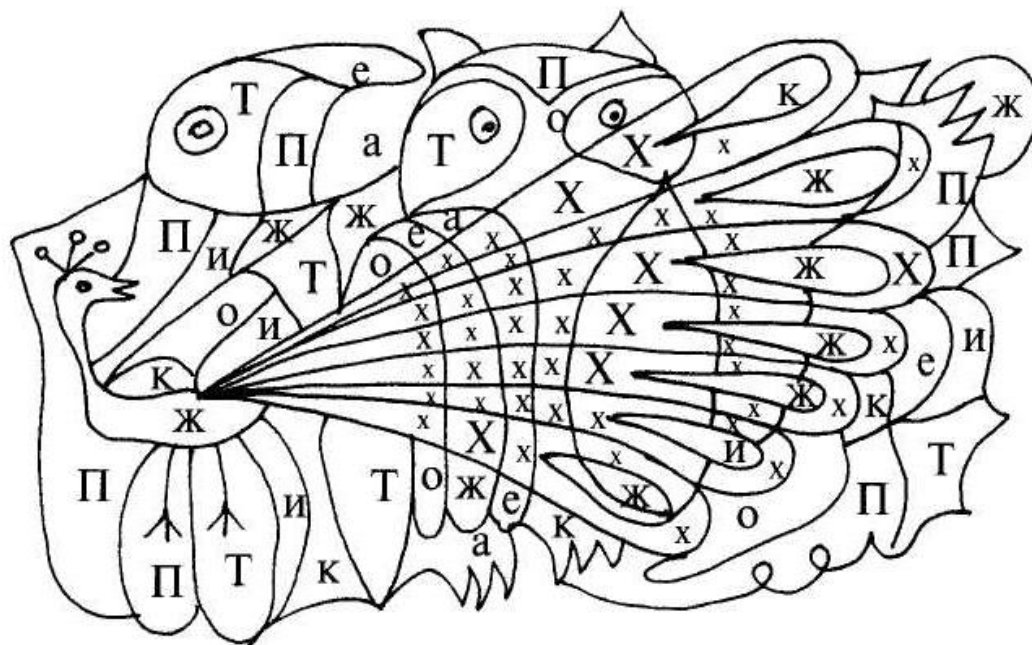

4. Найди одинаковые группы букв и подчеркни их.

XXxx xXXx XxXx XXxx XxXX xXXx Xxx

5***. Найди среди буквенного текста спрятанные слова: **Уха, муха, мох** и подчеркни их.

даоррорладвджылухадрошгшгноеоарарнеонлроророп
авпаёрпхрпорлрлодлджджорлпармккузщухдмуха
вавмхощшкегнггншддждвлплоронгемохждлйшхм
эфжпзнггидыФёклажыдподругойжвдплорросветофор

Ц Ц

Центральная городская библиотека (Морская)



Библиотека была создана в 1832 году по инициативе капитан-лейтенанта И.Н. Скрыдлова и вице-адмирала Ф.Ф. Беллинсгаузена (последний впоследствии стал губернатором Кронштадта). Здание начали строить с 1910 году по проекту архитектора Г.А. Косякова. Однако работы были прерваны из-за Первой мировой войны. Строительство возобновилось после визита в Кронштадт наркома просвещения А. В. Луначарского. Библиотека была торжественно открыта 7 ноября 1927 года. Сегодня она остается Центральной районной библиотекой Кронштадта и привлекает внимание довольно оригинальным архитектурным обликом с отделкой под благородный серый гранит.

ЗАДАНИЯ ДЛЯ ЗАКРЕПЛЕНИЯ:

1. Выучи стихотворение про букву **Ц**.

Обведи точно по контуру букву и запомни как она пишется.

**Буква «Ц» - внизу крючок,
Точно с краником бачок.**

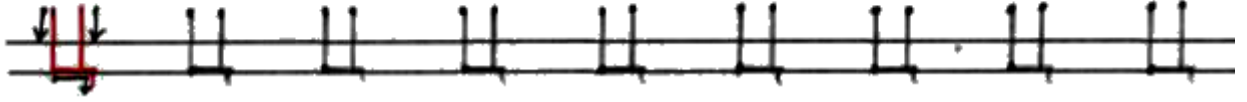

2. Возьми желтый карандаш и закрась все части рисунка, в которых ты видишь буквы «Ц» и «ц».

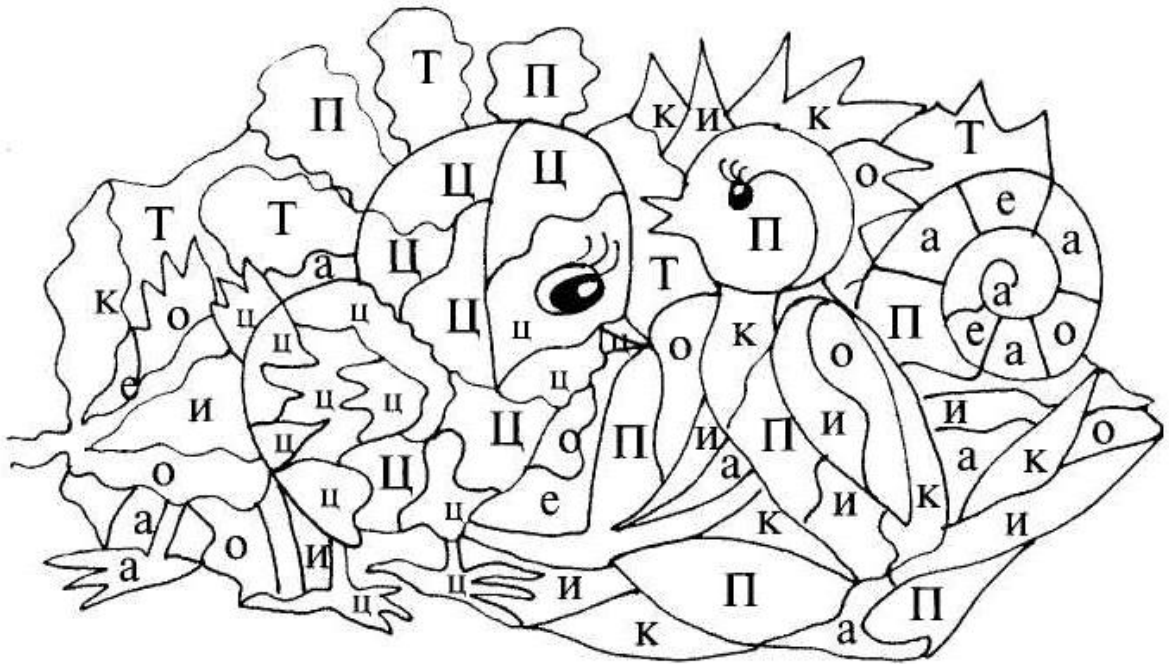

3. Найди одинаковые группы букв и подчеркни их.

ЦиЦи ЦиЦи иЦиЦ ЦиЦи ЦиЦи иЦиЦ

4. Из всех букв выбери только «Ц» и «ц» и обведи их в кружок.

орпенкУцмпррЕАуцКноЮЖДлшрипецгнимНц

5***. Среди буквенного текста спрятались различные слова. Найди их и подчеркни простым карандашом, а слова с буквой «ц» подчеркни синим карандашом.

**матрацдетиыдргзаяцжалророРомажизньлпорталдыдлл
впаумелецжольдрлозаяцэфжплпыллростарыйэрдолхэз
ещншэтотдылаорпщешнхццкзовутопрпросторжыдоп**

Ч ч



Управляющий Пароходным заводом А.С. Соколов во время пребывания в США заинтересовался чугунными мостовыми, изготовленными по проекту инженера Кнаппа в Нью-Йорке и Бостоне. По привезенным Соколовым из Америки образцам на Пароходном заводе сделали пробные отливки и замостили участок двора. Великий князь Константин Николаевич, осмотревший в 1860 г. замощенный двор, приказал устроить, в качестве опыта, мостовую на одной из улиц с оживленным движением. Чугунные плашки прекрасно выдержали суровую зиму 1860-1861 гг. на участке длиной в 160 м у Пенькова моста.

Чугунная мостовая



Форт строился почти 9 лет. 27 июля 1845 года состоялось его торжественное открытие. Арх. Мориц Дестрем, 1836—1845. Из бойниц форта некогда высовывались 103 орудия, как на большом корабле. По тому же принципу строились тогда форты по всему миру, в том числе знаменитый форт "Байярд". С концом эпохи гладкоствольной артиллерии разоружён в 1896. С 1898 по 1918 г. здесь в полной изоляции от внешнего мира производилась вакцина от чумы. Отсюда второе название форта — "Чумной".

Форт «император Александр I» («Чумный»)

ЗАДАНИЯ ДЛЯ ЗАКРЕПЛЕНИЯ:

1. Выучи стихотворение про букву **Ч**.

2. Обведи точно по контуру букву и запомни как она пишется.

**Да, вы правильно решили:
«Ч» мы пишем как четыре,
Только с цифрами, друзья,
Буквы путать нам нельзя.**

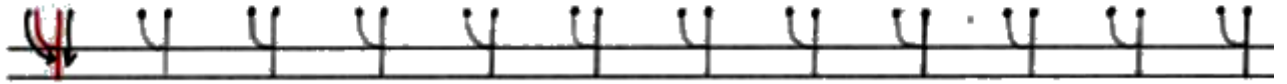

3. Возьми коричневый карандаш и закрась все части рисунка, в которых ты видишь буквы «**Ч**» и «**ч**».

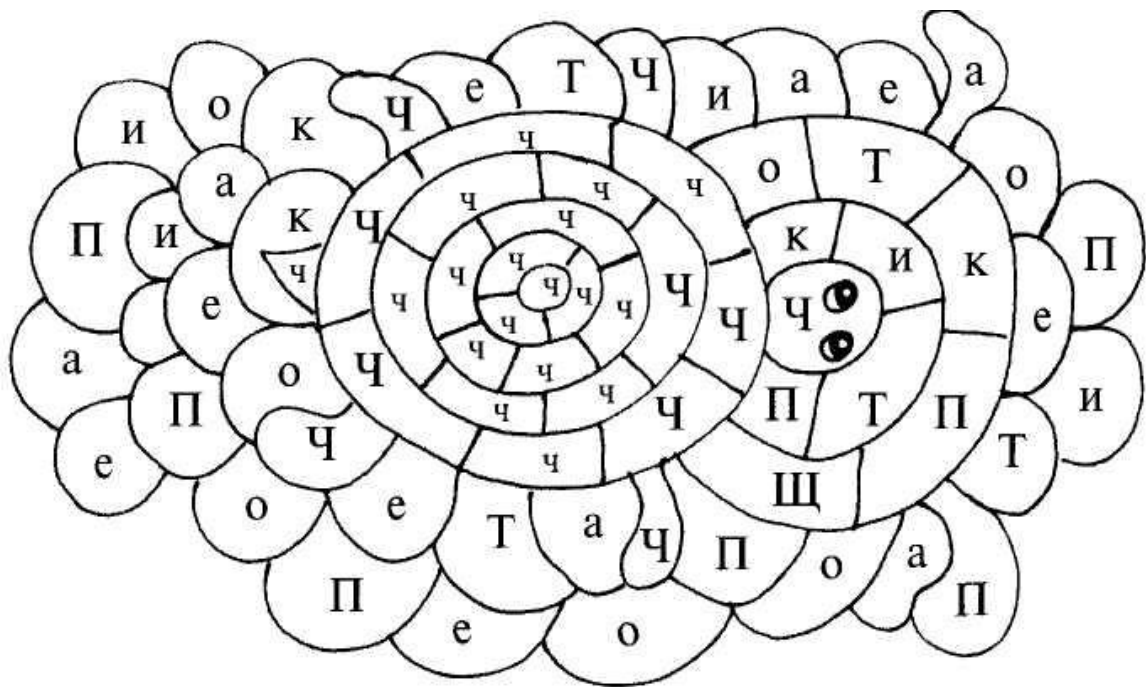

4. Найди одинаковые группы букв и подчеркни их.

чччЧ ЧЧЧч чЧчЧ ЧчЧч чччЧ ЧчЧч

5. Из всех букв выбери только «**Ч**» и «**ч**» и обведи их в кружок.

имаКврЦчиблдЩшгЕнГчавЧбждггемеАтрлшЧиь

6***. Среди буквенного текста спрятались различные слова. Найди их и подчеркни простым карандашом, а слова с буквой «**ч**» подчеркни синим карандашом.

**вавполкщкганьжфьяьтсиёьыщкнкрограчдвжфэюьтмр
ызёьщшккоалврстграчюяэьёщввгсрсяэыжщкгенкалч
vloарпнВерочкащвфьёхзущкночьбылдочьывоарручка**

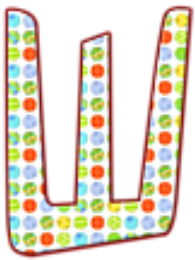

Ш

В 1706 году у правого фланга нынешнего форта был возведен земляной редут "Александр-Шанец". В начале 19 века рядом построили деревянно-земляную батарею - "Александровскую". Между ними был расположен пехотный редут "Михаил". В 1855 году, во время Крымской войны, все эти сооружения были перестроены и превратились в три батареи. Назывались они "Александр-шанец", Батарея "В" и "Николай-шанец". К концу 19 века все батареи были основательно перестроены и превратились в единый бетонированный комплекс Кронштадтской крепости - "Форт Шанц". Во время Великой Отечественной здесь располагался командный пункт Командующего Береговой Обороной Балтийского моря и базировалась 180-мм железнодорожная батарея.



**Форт «Шанц»
(«Александр-Шанц»)**

ЗАДАНИЯ ДЛЯ ЗАКРЕПЛЕНИЯ:

1. Выучи стихотворение про букву **Ш**.
2. Обведи точно по контуру букву и запомни как она пишется.

**Посмотри на букву «Ш» -
Буква очень хороша,
Потому что из неё
Можно сделать «Е» и «Е».**

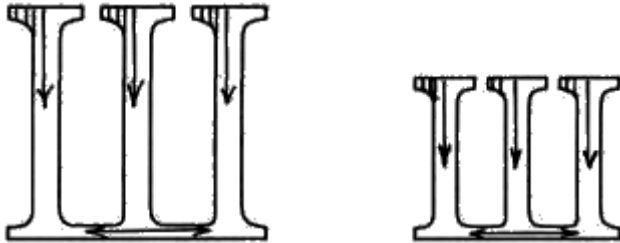
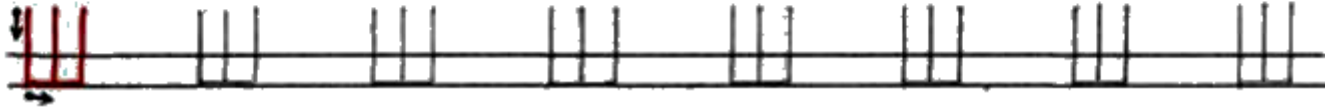

3. Возьми любой цветной карандаш и закрась все части рисунка, в которых ты видишь буквы **«Ш»** и **«ш»**.

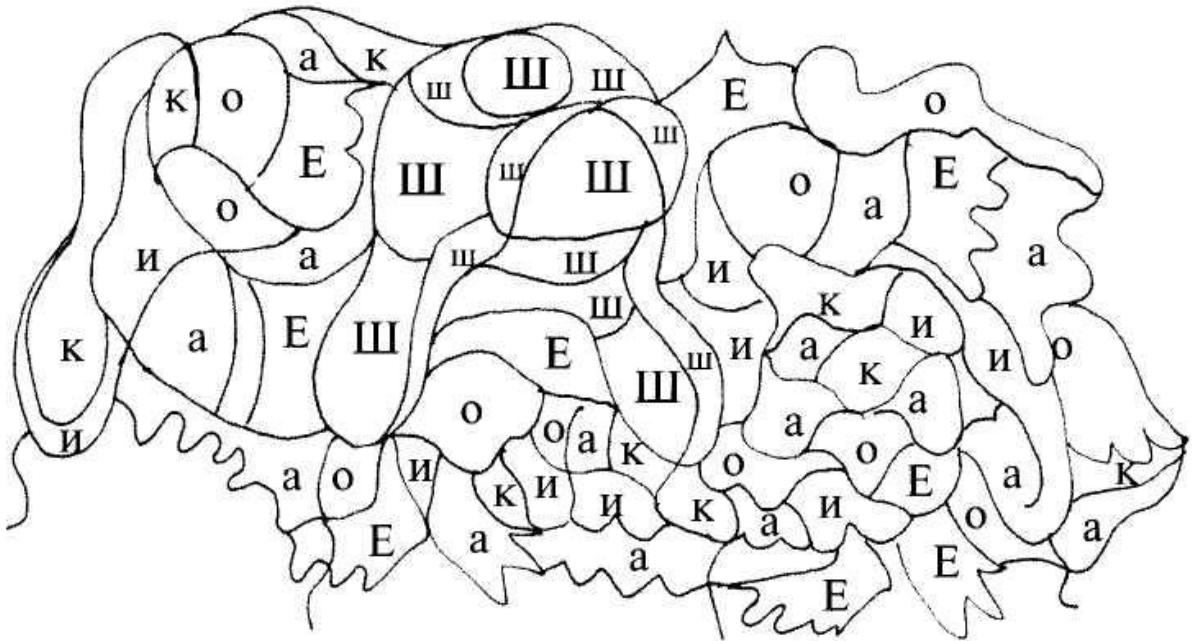

4. Из всех букв выбери только **«Ш»** и **«ш»** и обведи их в кружок.

тИнШоршнпНкЩлщшНиШтодлЖлршгнпавф

- 5***. Найди среди буквенного текста спрятанные слова: **марш, шум,**

хорошо, Маша и подчеркни их.

лаорпромарыюлщшшунеоМаыпВпырвомаршщкешгнт
куневаСаыаввХщешнлюьпорпшшумяепапоЛопрпхрбз
кцншгхорошовпвавпрплофдМаыаМАНрвнМашадрло



Щ

Площадь Рошалья



В этом месте, где смыкаются площадь Рошалья и Якорная площадь, ширина острова всего лишь каких-то 450 метров. И не будь построек и деревьев — можно было бы стоя на Советском мосту, видеть оба берега одновременно. И не будь городского шума, можно было бы с одного берега слышать крик чайки на другом.

Справа от Советского моста — площадь Рошалья, слева — Якорная площадь. До революции площадь Рошалья называлась Комендантской. Там находилась Главная гауптвахта, комендатура и стрельбище. Весь этот комплекс помещений был деревянным, окружен забором и охранялся часовыми. Четыре гауптвахты были в Кронштадте, при крепостных воротах, а эта, на площади, была Главная. Здесь же имелось и представительство коменданта, главного начальника Кронштадтской крепости. Вот почему эта площадь получила такое название. Потом Комендантскую площадь переименовали в площадь Рошалья, в честь погибшего комиссара Советского правительства жившего в городе. 31 октября 1967 года, в торжественной обстановке, была открыта доска, поясняющая наименование улицы, на доме № 33 по Советской улице с барельефом С. Г. Рошалья, в память о котором названа эта улица. И даже памятник появился в этом новом сквере, памятник «Революционным морякам Балтики». Памятник представляет собою фигуру матроса, в полный рост, выполненную из розового гранита, олицетворяющую собою мужество, революционную решимость, непокорность и силу. Матрос обращен лицом к Якорной площади, где и проходили события, решавшие судьбу России в 1917 году.

ЗАДАНИЯ ДЛЯ ЗАКРЕПЛЕНИЯ:

1. Выучи стихотворение про букву **Щ**.

Обведи точно по контуру букву и запомни как она пишется.

На расчёску «Щ» похожа.

Три зубца всего?

Ну что же!

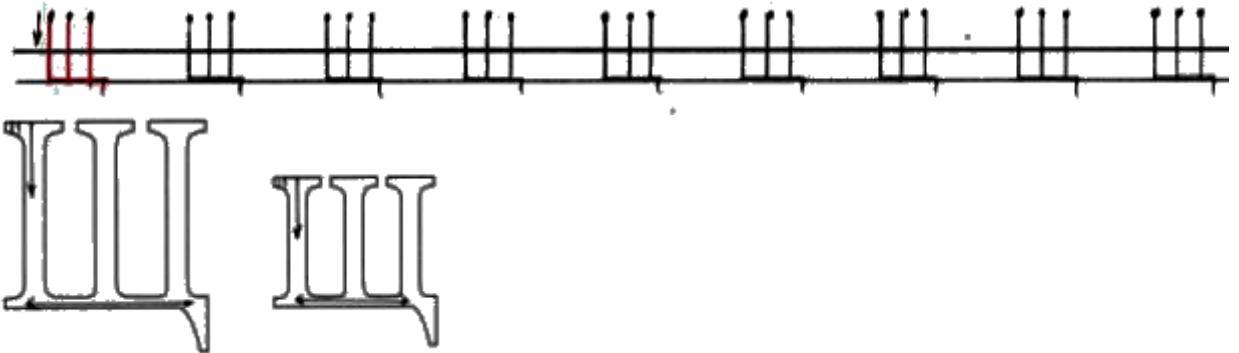

2. Возьми оранжевый или желтый карандаш и закрась все части рисунка, в которых ты видишь буквы «**Щ**» и «**щ**».

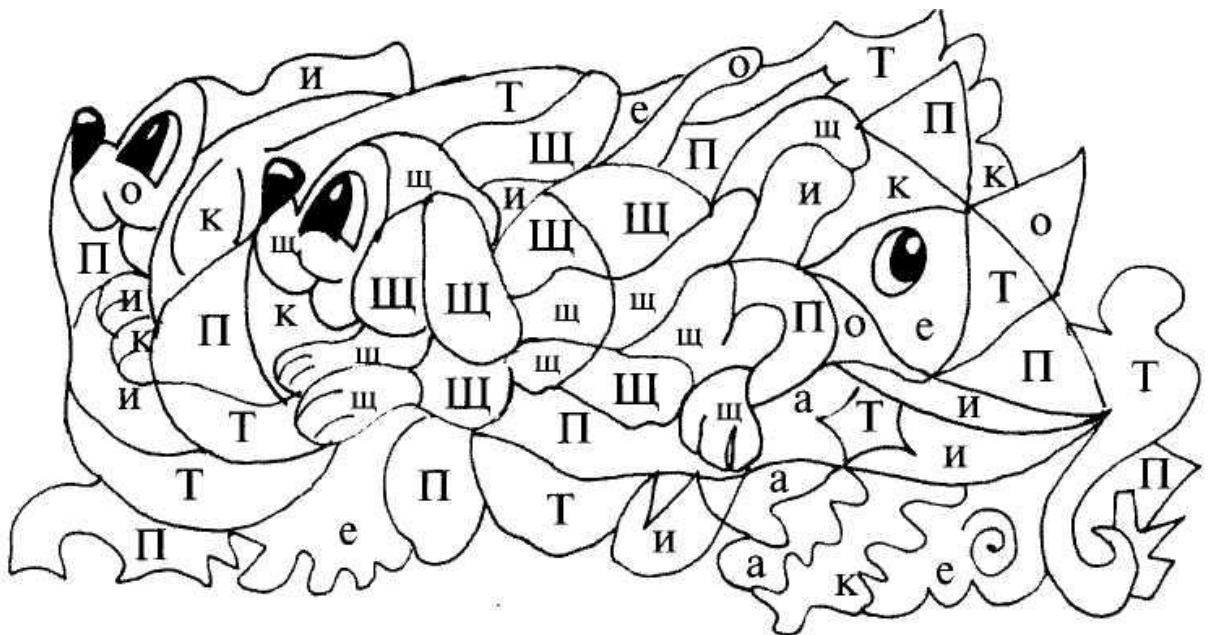

3. Найди одинаковые группы букв и подчеркни их.

щщЩ ЩЩЩщ щщЩ ЩщЩ щщЩ щЩщщ

4***. Среди буквенного текста спрятались различные слова. Найди их и подчеркни простым карандашом, а слова с буквой «**щ**» подчеркни синим карандашом.

**лещдалоррплащлооключдвлрорщепкажвлрпозубыдол
вещьдрлоощитдлавлрпрещёдалрочждсидивдпорщётка
жизньдплорклевщдплоррвещилаорррпаплатьежвйдпо**



Э

Шесть пушечных стволов, соединенных цепью, а в центре - скала с надломанным якорем и флагштоком с приспущенным флагом — этот монумент в Летнем саду дышит силой и скорбью. На мемориальных досках выбиты имена членов экипажа клипера «Опричник», который, вслед за многочисленными предшественниками-первопроходцами отправился на поиски новых открытий в 1858 году — но не вернулся обратно.

Жизни отважных исследователей оборвал сильнейший тропический шторм с волнами высотой до 20 метров. Сегодня посвященный им памятник напоминает: море — стезя сильных, однако оно могуче и коварно, и зачастую подвиг во благо человечества может быть оплачен печальной ценой.



**Памятник экипажу клипера
Опричник**

ЗАДАНИЯ ДЛЯ ЗАКРЕПЛЕНИЯ:

1. Выучи стихотворение про букву Э.
2. Обведи точно по контуру букву и запомни как она пишется.

**Над дугами в синеве
Пролетает буква «Э».
Это ласточка весной
Возвращается домой.**

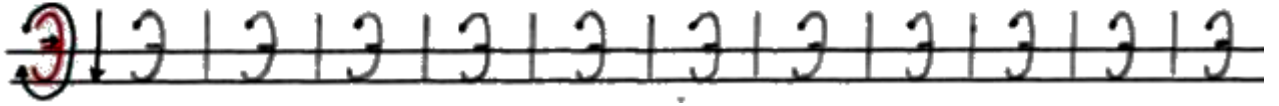

3. Возьми желтый карандаш и закрась все части рисунка, в которых ты видишь буквы «Э» и «э».

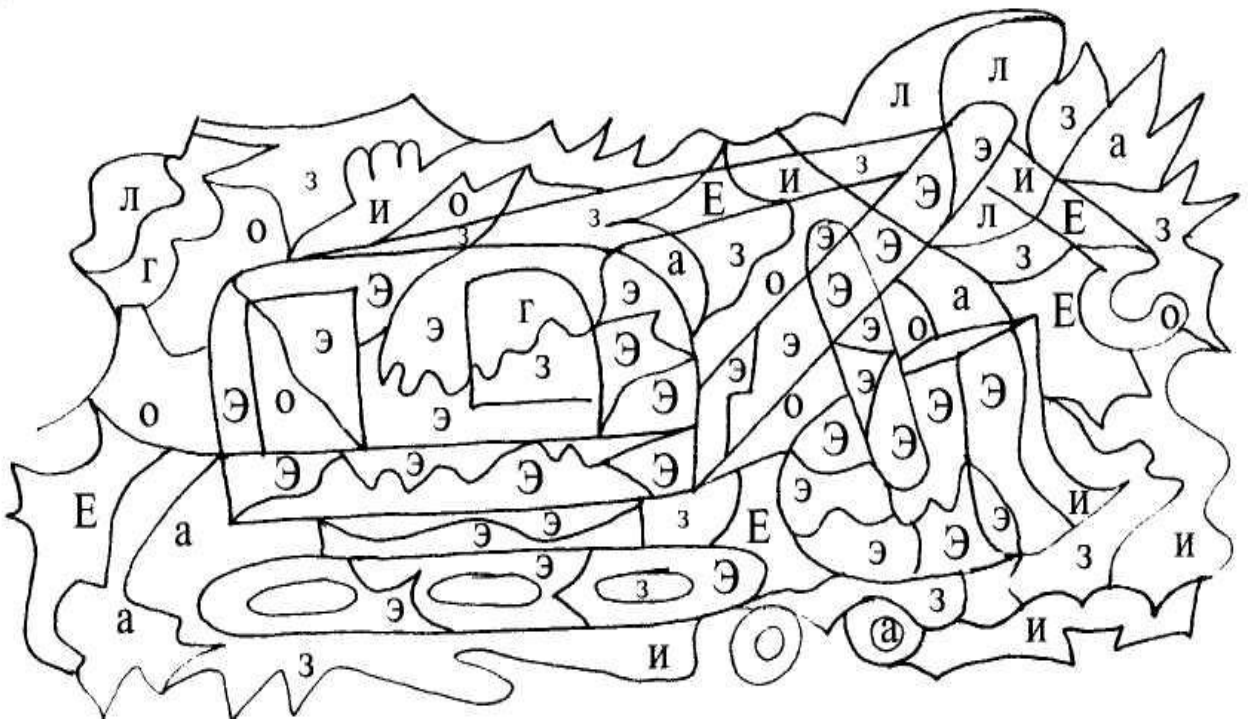

4. Найди одинаковые группы букв и подчеркни их.

эээЭ ээЭЭ эЭэЭ ЭЭээ ЭэЭэ ЭЭЭэ эээЭ эЭэЭ

5. Из всех букв выбери только «Э» и «э» и обведи их в кружок.

тОэрсСЭтоыУйфрдЭзолзгоэиЗЭзэьраыпеОсСэтсО

6***. Среди буквенного текста спрятались различные слова. Найди их и подчеркни простым карандашом, а слова с буквой «э» подчеркни синим карандашом.

**скщущцщлчьсбвэтолаопрёхцзкугшылвроаскрипкажсг
ьцхузукюябсмларкенкедятелэкранвнкеъёзушкьчтмрех
цзушкьсьмирплыжилесоаопрпэкраншкгпроплыдыдд**

Ю Ю



Напротив Исторического архитектурно-художественного музея г. Кронштадта располагается здание бывшей лютеранской церкви Святой Елизаветы (архитектор Э.Х. Анерт и К. Бейль), возведенное в I-й половине XIX века. Церковь представляла собой прямоугольное в плане здание. Его главный фасад украшен шестиколонным портиком коринфского ордера с треугольным фронтоном. Над алтарной частью возвышался высокий барабан с куполом и крестом, которые не сохранились до наших дней. Ныне здание находится в ведении объединения «Водоканал».

**Лютеранская Церковь
св.Елизаветы**



ЗАДАНИЯ ДЛЯ ЗАКРЕПЛЕНИЯ:

1. Выучи стихотворение про букву **Ю**.

Обведи точно по контуру букву и запомни как она пишется.

**Чтобы «О» не укатилась,
Крепко к столбику прибью.
Ой, смотри-ка, что случилось:
Получилась буква «Ю».**

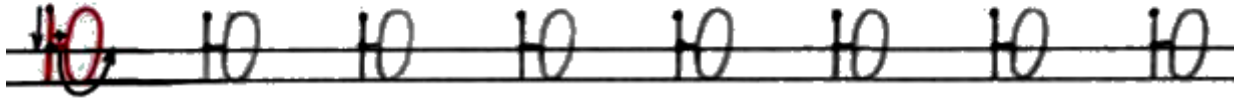

2. Части рисунка с буквой «Ю» и «ю» раскрась цветными карандашами.

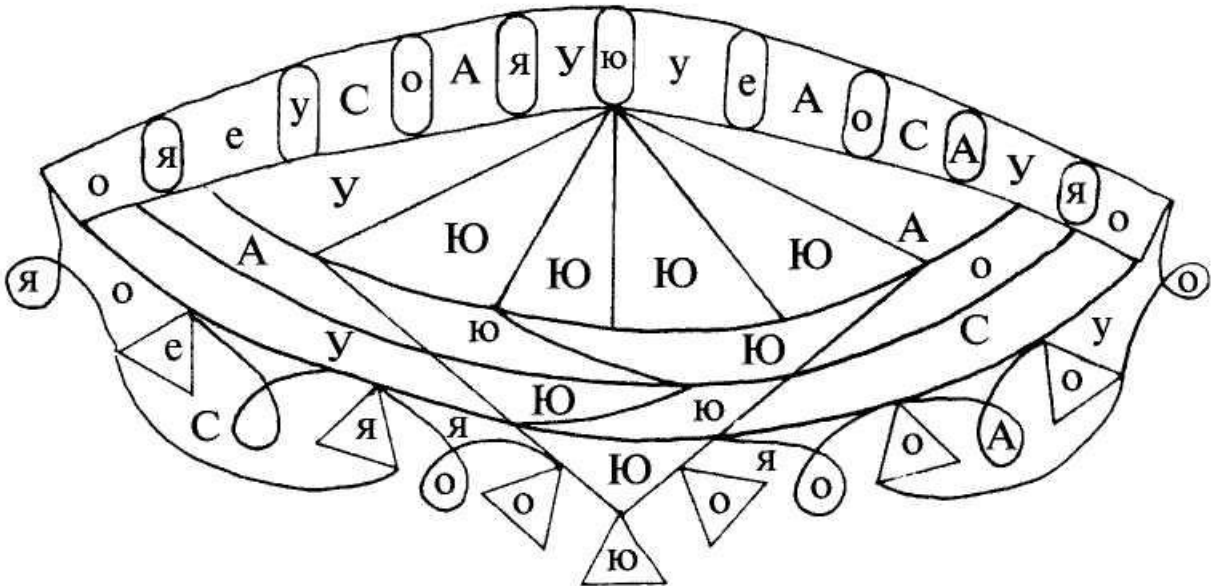

3. Найди одинаковые группы букв и подчеркни их.

ЮЮЮ ЮЮЮ ЮЮЮ ЮЮЮ ЮЮЮ ЮЮЮ

4. Из всех букв выбери только «Ю» и «ю» и обведи их в кружок.

тОывФЮотимУсюлСЮтопауЮОТпеСюМпкц

5***. Среди буквенного текста спрятались различные слова. Найди их и подчеркни простым карандашом, а слова с буквой «ю» подчеркни синим карандашом.

**форюлаогнрукаяъёяблоняёймамаэвдлбратзышполяна
дфьюжцшколачлщчоучениксядыучительясдскороёвь
югауфжэхучитесьяьорвюгвхушколалопнюлакаютаанн**



Я



Якорная площадь получила свое название в XVIII веке, когда на этом месте был организован склад якорей, предназначенных на слом судов. В годы революций на площади проходили митинги революционных матросов и рабочих Кронштадта.

На Якорной площади находится Морской собор, построенный в 1903-1913 гг. по проекту архитектора В.А. Косякова.

В южной части площади возвышается памятник великому русскому флотоводцу, ученому, главному командиру Кронштадтского порта - С.О. Макарову, открытый в июле 1913 года. Автор монумента - скульптор Л.В. Шервуд.

Кроме того, на Якорной площади находится братская могила, где покоятся участники первой русской революции, расстрелянные в Кронштадте, участники подавления контрреволюционного мятежа на форту Красная горка в июне 1919 года и жертвы "Кронштадтского мятежа" в марте 1921 года. Памятник выполнен в форме рассеченной пирамиды, в центре которой в 1980 году был зажжен "вечный огонь".

Возле Советского моста располагается также памятный мемориал в честь линкора «Октябрьская революция», включающий в себя орудие имени старшины 1-й статьи И.Тамбасова, кусок брони и 2 кормовых якоря корабля.

Вдоль стены Докового Адмиралтейства пролегает уникальная чугунная мостовая, единственная в России.

Якорная площадь

Сценарии занятий с детьми к «Азбуке родного города»: Звук А. Буква А.

I. Организационный момент.

Ребята, с сегодняшнего дня мы с вами будем путешествовать по стране звуков и букв. В этой стране есть школа в которой каждый кто захочет может научиться читать и писать.

II. Актуализация знаний.

- Что вы можете сказать о звуках? (слышим и произносим).
- На какие две группы можно разделить звуки? (гласные и согласные).
- Что вы знаете про гласные звуки? (воздух не встречает преграды, их можно пропеть).
- Что вы знаете про согласные звуки? (воздух встречает преграды, нельзя пропеть, бывают твердые или мягкие).

Мягкость согласного обозначается с помощью добавления к его записи символа ', например: [м'].

Согласные звуки являются мягкими, если сразу за ними следуют гласные буквы е, ё, и, ю, я или ь, и твёрдыми, если за ними следуют другие гласные и согласные.

Есть звуки которые всегда

мягкие - : [й'], [ч'], [щ'].

Всегда твёрдые - : [ж], [ш], [ц].

В стране звуков и букв есть три замка красный, синий и зеленый. В красном замке – живут гласные звуки, в синем твердые, согласные, а в зеленом – мягкие согласные.

Мы с вами будем учиться выкладывать слова цветными фишками. Красная фишка будет обозначать гласный звук, синяя – твердый согласный. А зеленая – мягкий согласный.

III. Знакомство со звуком «А».

- Сегодня мы с вами познакомимся с первым звуком. А что это за звук вы узнаете, отгадав загадку:

*Он большой, как мяч футбольный,
Если спелый – все довольны.
Так приятен он на вкус,
И зовут его . . . (Арбуз)*

- Какой первый звук слышится в слове а-арбуз? (звук «А»)

Посмотрите, когда я произношу звук «А», мои губы в спокойном состоянии, рот широко открывается, язычок лежит спокойно. Я могу петь этот звук, моему голосу ничего не мешает. Значит, звук «А» это какой звук? (гласный).

Дыхательные упражнения.

Давайте вместе глубоко вдохнем через нос, а выдыхая произнесем звук «А», широко открыв рот, сначала тихо, а . . . , затем громко, а (повторить 3-4 раза).

IV. Игры

«Кто внимательный?»

Послушайте внимательно стихотворение и запомните все слова со звуком «А», которые услышите:

*Аист азбуку учил,
И пятерку получил.
И сегодня без подсказки,
Сам себе читает сказки.*

- Какие слова со звуком «А» вы услышали и запомнили?

«Где спрятался звук?»

Определите место звука «А» в слове: арбуз, бант, кошка, апельсин, азбука, тетрадь, автобус.

Физминутка.

(Спина прямая, руки на поясе. Дети плавно и медленно поднимают то правую, то левую ногу, согнутую в колене, и также плавно опускают. Следить за спиной.)

Аист, аист длинноногий

Покажи домой дорогу!

Аист бодро отвечает:

- Топай правой ногой,

Топай левой ногой,

Снова правой ногой

Снова левой ногой,

Потом правой ногой,

Потом левой ногой,

Вот тогда придешь домой.

V. Знакомство с буквой «А»

У всех речевых звуков есть символическое обозначение – буква. Звуки мы слышим и произносим, а буквы мы видим и пишем. Это правило надо запомнить. А сейчас садитесь поудобнее, я познакомлю вас с буквой «А». (вывешивает букву на доску).

VI. Работа в тетради.

Задание 1

Ребята, давайте выучим стихотворение про букву «А».

«А» шагает по дорожке

Широко расставив ножки.

Буква может убежать,

Надо ножки ей связать.

Задание 2

А сейчас обведите букву «А» по контуру и запомните, как она пишется.

Задания в тетради 3, 4, 5.

Ребята, скажите пожалуйста, какие имена начинаются на букву «А»?

(Аня, Александр, Алеша, Алина, Ангелина).

В нашем городе тоже есть места, в названии которых встречается буква «А». **Андреевский собор**. Рассказ воспитателя.

Итог.

- В какую страну мы сегодня отправились?

- С каким звуком познакомились?

Какой буквой на письме он обозначается?

Звуки Б и Б'. Буква Б.

I. Организационный момент.

- Сегодня к нам в гости пришли веселые клоуны Бим и Бом.
- Какой первый звук в имени Бом? (Звук «Б»).
- А какой первый звук вы услышали в имени Бим? («Б'»).

Определение темы.

- Сегодня мы с вами познакомимся со звуками «Б» и «Б'».

II. Характеристика звуков.

- Давайте произнесем звук «Б».

Звук «Б» произносится с препятствием – ему мешают губы, значит это согласный звук, звонкий, бывает твердый или мягкий.

Напомню, согласные звуки являются мягкими, если сразу за ними следуют гласные буквы е, ё, и, ю, я или ь, и твёрдыми, если за ними следуют другие гласные и согласные.

Есть звуки которые всегда

мягкие - : [й'], [ч'], [щ'].

твёрдые - : [ж], [ш], [ц].

- Ребята, скажите какой звук «Б»? – согласный, твердый, звонкий.
- В каком замке он живет? (в синем).
- А теперь дайте характеристику звуку «Б'»? – согласный, мягкий, звонкий.
- В каком замке он живет? (в зеленом).
- Ребята, клоуны спрашивают, зачем вам эти цветные фишки? (чтобы обозначать звуки).
- Какие звуки обозначаем синим цветом? (согласный, твердый).
- А зеленым? (согласный, мягкий).
- А красным – гласные.

Давайте попробуем выложить фишками слово БОБ.

III. Игры

Игра «Кто внимательный».

Раз, два, три, четыре, пять – сейчас будем мы играть. Когда я назову согласный, твердый звук «Б» – вы поднимите (синюю фишку), а когда согласный, мягкий звук «Б'» - зеленую. А клоуны будут смотреть, кто самый внимательный из вас:

Б, Б', Б', Б, БА, БЯ, БИ, БО, АБ, БЕ.

Определение позиции звука в слове.

Бим и Бом принесли нам подарки в названии которых есть звуки «Б» и «Б'».

Давайте узнаем кто из них какой мешок принес.

- Что у нас в первом мешке? (банан, бусы, браслет, бумага, баночка).
- Какой звук встречается во всех этих словах? (звук «Б»).
- А что у нас во втором мешке? (бинт, бинокль, белочка, билет, бегемот).
- Какой звук встречается во всех этих словах? (звук Б').
- Так кто нам подарил первый мешок? (Бом)
- А второй? (Бим).

Физминутка.

«Будем прыгать и скакать!»

Раз, два, три, четыре, пять!

Будем прыгать и скакать! (Прыжки на месте.)

Наклонился правый бок. (Наклоны туловища влево-вправо.)

Раз, два, три.

Наклонился левый бок.

Раз, два, три.

А сейчас поднимем ручки (Руки вверх.)

И дотянемся до тучки.

Сядем на дорожку, (Присели на пол.)

Разомнем мы ножки.

Согнем правую ножку, (Сгибаем ноги в колене.)

Раз, два, три!

*Согнем левую ножку,
Раз, два, три.
Ноги высоко подняли (Подняли ноги вверх.)
И немного подержали.
Головою покачали (Движения головой.)
И все дружно вместе встали. (Встали.)*

IV. Знакомство с буквой Б.

- Ребята, с какими звуками нас познакомили клоуны Бим и Бом? (со звуками Б и Б').
 - А вы хотите увидеть какой буквой обозначаются эти звуки?
- Но для начала давайте вспомним правило. Звук я слышу, произношу. Букву вижу, читаю, пишу.
- Звуки Б и Б' обозначаются на письме буквой Б.

V. Работа в тетради

Задания в тетради 1, 2

Ребята, давайте выучим стихотворение про букву Б.
А сейчас обведите букву Б по контуру и запомните как она пишется.
Ребята, а где у нас в группе встречаются слова со звуком Б и Б'? (альбом, бумага, Буратино и т. д.)

Задания 3, 4, 5

А вы знаете, что в нашем городе есть места, в названии которых встречаются звуки Б и Б'.
Это памятник Ф. Ф. Беллинсгаузену и Беседка Попова А.

Рассказ воспитателя.

Итог.

- Кто к нам сегодня приходил в гости?
- С какими звуками они нас познакомили?
- Какой буквой на письме они обозначаются?

Молодцы!

Звуки В и В'. Буква В.

I. Организационный момент.

*В этот чудесный добрый день
Дружно здороваться нам не лень?
Руки протягивай, не зевай,
Всем хорошего дня пожелай!*

II. Актуализация знаний.

- На какие две группы делятся звуки?
- Чем гласные звуки отличаются от согласных?
- В каком замке живут гласные звуки?
- В каком замке живут твердые согласные? мягкие согласные?

III. Знакомство со звуками В и В'.

Звучит песня «Вини-Пуха».

- Ребята, вы догадались, чья эта песенка?
- Конечно, это веселая песенка Вини-Пуха. И сегодня я вам расскажу историю, которая случилась с этим милым медвежонком. Однажды, ранним утром, когда Вини-Пух позавтракал. Он отправился в сказочный лес страны звуков и букв погулять и сочинял новые песенки. И вдруг он услышал необычные звуки. Пух поспешил узнать, что это за звуки. На пригорке он увидел волчонка, который тихонько подвывал.
- Привет, волчонок! Что это с тобой? – спросил Вини-Пух
- Привет, Пух! Я слушаю песенку ветра и подпеваю ему. Послушай: ветер дует сильно- В-В-В; ласково - В'-В'-В'-В'.
- Какие интересные звуки! – ответил Пух – Давай петь вместе.
- Ребята, давайте вместе с Вини-Пухом произнесем эти звуки. Вдохните глубоко и произнесите В-В-В. Дует сильный ветер В-В-В. Вдохните, произнесите В'-В'-В'. Дует легкий ветерок В'-В'-В'.
- Давайте расскажем Вини-Пуху об этих звуках.
- Звук В, какой он? (согласный, так как при произнесении звука воздух встречает преграду, слышится голос – значит звонкий, твердый).
- А теперь дайте характеристику звуку В'. (согласный, мягкий).
- В каком замке живет звук В? (в синем)
- А звук В'? (в зеленом)

IV. Игры

Игра «Сигнальщики».

Если в слове звук В – твердый, поднимается синяя фишка, а если звук В' – мягкий, то зеленая:

вечер, вол, зовет, веет, свернул, волк, сова, воробей, вишня, слава, вилка, корова.

Упражнение в произношении звуков В и В'.

- Повторите скороговорку:

*Воробей взлетел повыше,
Видно все с высокой крыши.*

Выделение звуков В и В' из состава слова.

Замените первый звук в слове на звук В или В'.

полк - ..., пить - ..., мить - ..., пеликан - ...,
пой - ..., Митя - ..., лесть - ..., голос -

Ребята, пока мы с вами играли со звуками, Вини-Пух проголодался.

- Скажите, чем может угостить Пуха звук В? (ватрушка, варенье, халва)

А звук В'? (Вишня, виноград, повидло)

- Произнесите слово «повидло» по слогам

Напомните мне, какими способами можно узнать, сколько в слове слогов?

- Можно прохлопать, сколько хлопков – столько слогов.
- Можно подставить под подбородок ладонь и считать, сколько раз коснется подбородок ладони.
- Можно посчитать гласные – сколько в слове гласных, столько и слогов.

- Итак, сколько слогов в слове «повидло»? (3)
- Какой первый слог? (по)
- 2-ой? (вид)
- 3 –ий? (ло)
- В каком слого слышится звук В'? (во 2-ом)

Физминутка.

«Ветер»

Ветер дует нам в лицо,

Закачалось деревцо.

Ветер тише, тише, тише.

Деревцо всё выше, выше.

(Дети имитируют дуновение ветра, качая туловище то в одну, то в другую сторону. На слова «тише, тише» дети приседают, на «выше, выше» - выпрямляются.)

V. Знакомство с буквой В.

- С какими звуками нас познакомил Вини-Пух? (В и В')
- Хотите узнать какой буквой на письме они обозначаются?

Но сначала давайте вспомним правило: звуки мы слышим, говорим. Буквы видим, читаем, пишем.

Вывешиваю на доску букву В.

Ребята, на что похожа буква В?

- Давайте вместе с Вини-Пухом выучим стихотворение про букву В.
- А теперь попробуем прописать букву В в воздухе.

VI. Работа в тетради.

Задание №1, 2

Обведите по контуру букву и запомните как она пишется.

Задание № 3, 4, 5.

Ребята, скажите у нас в группе есть дети, в именах которых встречается звуки В или В'. (Вова, Валера).

И в нашем городе тоже есть такие места, в названии которых есть звук В. Это **Военно – Морской госпиталь и Владимирская церковь.**

Рассказ воспитателя.

Итог.

- Кто к нам сегодня приходил в гости?
- С какими звуками он нас познакомил?
- Какие это звуки?
- Какой буквой на письме они обозначаются?
- Что понравилось?

Звуки Г и Г'. Буква Г.

I. Организационный момент.

Ребята, посмотрите друг на друга и улыбнитесь, чтобы у всех было хорошее настроение.

II. Актуализация знаний.

- Ребята, давайте вспомним, по какой стране мы с вами путешествуем. (страна звуков и букв)

- Какие бывают звуки? (гласные и согласные).

- Чем мы обозначаем звук для того, чтобы его написать?

- Молодцы!

III. Знакомство со звуком Г и Г'.

Сегодня мы продолжим путешествие и познакомимся еще с одним жителем страны звуков и букв. И сегодня я приглашаю вас на прогулку в лес. А поможет нам веселый гном (появляется игрушка).

- Здравствуйте, ребята, я гном. Я живу в лесу страны звуков и приглашаю вас продолжить ваше путешествие вместе со мной.

- Для начала вам, ребятки, загадаю я загадки.

1) *Под сосною у дорожки*

Кто стоит среди травы?

Ножка есть, но нет сапожка,

Шляпка есть – нет головы. (Гриб)

2) *По лужку он важно бродит,*

Из воды сухим выходит,

Носит красные ботинки

Дарит мягкие перинки. (Гусь)

3) *То, как арбузы, велики,*

То, словно яблоки, мелки.

Они не могут говорить,

Но могут вес определить. (Гири)

- Какой первый звук в словах гриб, гусь? (Г)

- А какой первый звук в слове гири? (Г')

- Как вы думаете, с какими звуками нас сегодня познакомит гном?

IV. Характеристика звуков.

Произнесите звуки Г и Г'

- Как вы их произносите?

Губы в улыбке, кончик языка лежит внизу упирается в зубы, задняя часть языка упирается в небо. Воздух встречает преграду между языком и небом. Голос звенит (прикладывают ладонь к горлышку).

Звук Г – согласный, звонкий, твердый – живет в синем замке.

Звук Г' – согласный, звонкий, мягкий – живет в зеленом замке.

V. Игры

«Твердый и мягкий»

- Гномик предлагает нам поиграть в игру. Для этого нам понадобятся фишки синие и зеленые. Я буду произносить слова, если в этом слове вы услышите твердый, звонкий Г, то поднимите синюю фишку, а если вы услышите мягкий звонкий Г', то – зеленую:

газета, глаз, гиря, гном, гитара, гусь, погода, герой, погремушка, гром.

Игра «Скажи наоборот».

- Я буду называть слова, а вы мне будете называть слова наоборот. Причем ваши слова должны обязательно начинаться со звука Г или Г'.

Тихо, веселый, сладкий, жидкий, чистые.

Физминутка.

Грач качался в гамаке (наклоны в стороны)

Гуси – в волнах на реке (наклоны вперед - назад)

Мимо голуби летели (полет, движения руками)

И на веточку присели (полет, движения руками)

*Веточка качается (покачивание руками)
неплохо получается.*

VI. Знакомство с буквой Г.

- Показываю карточку с буквой Г.
- Это буква Г.
- Какие звуки она обозначает? (Г и Г')
- На что она похожа?

VII. Работа в тетради.

Ребята, давайте выучим стихотворение про букву Г.

Задания № 1, № 2

А сейчас обведите букву Г по контуру и запомните как она пишется.

Следующие задания в тетради №3, 4, 5.

Ребята, посмотрите вокруг. Есть ли в нашей группе предметы со звуками Г и Г'? (гараж, гитара ит. д.)

В нашем городе тоже есть места, которые начинаются на звук Г.

- Может кто-нибудь догадался?
- Одно из них – это **Гостинный двор**.

Рассказ воспитателя.

Итог.

Ну вот, ребята, наше путешествие подходит к концу. Давайте поблагодарим гномика за прогулку. До свидания, гномик.

- В какое путешествие мы с вами сегодня отправлялись?
- С какими звуками познакомились?
- Какой буквой на письме они обозначаются?
- Что вам понравилось в нашем путешествии?

Звуки Д, Д'. Буква Д.

I. Организационный момент.

Ребята, приготовьте свои глазки и ушки, чтобы они могли все видеть, слышать и запомнить.

II. Актуализация знаний.

- Для того, чтобы дальше отправиться путешествовать по стране звуков и букв, нам надо вспомнить, а какие же бывают звуки? (гласные и согласные).

- Чем гласные звуки отличаются от согласных.

- Молодцы!

III. Знакомство со звуками Д и Д'.

Ребята, к нам в гости сегодня пришел гость. Он тоже хочет отправиться с нами в страну звуков и букв. А кто это, вы сейчас узнаете. Послушайте внимательно отрывок из сказки.

Приходи к нему лечиться

И корова, и волчица,

И жучок, и паучок,

И медведица...

- Догадались, кто к нам пришел? (Доктор Айболит)

- А вы помните кто автор этой сказки? (К. И. Чуковский)

- Доктор Айболит предлагает нам с вами нарисовать картину. Я буду начинать предложение, а вы заканчивать (выкладываю на фланелеграфе).

Это ... (дом)

Из трубы идет ... (дым)

Рядом растет ... (дуб)

На дубу сидит ... (дятел)

У дуба сидит ... (дед).

- Назовите только те слова, которые вы добавили?

- Какой первый звук в словах дым и дуб? (Д)

- А какой первый звук в словах дятел и дед? (Д')

Правильно, вот сегодня мы и познакомимся со звуками Д и Д'.

Характеристика звуков.

Ребята, давайте вместе произнесем звук Д.

- Что происходит с губами, зубами и язычком во время произнесения звука?

При произнесении звука Д – губы и зубы открыты, воздух встречает преграду – язычок упирается в верхние зубы.

Значит звук Д какой? – согласный.

Положите руку на горлышко, голосовые связки работают? – (да).

Значит какой это звук звонкий или глухой? – звонкий.

Итак звук Д – согласный, звонкий, твердый – живет в синем замке.

Д' – согласный звонкий, мягкий – живет в зеленом замке.

IV. Игры

Игра «Сигнальщики».

Ребята, покажите Доктору Айболиту как вы различаете звуки Д и Д'. Синюю фишку поднимаем, когда слышим звук Д, а зеленую, когда слышим звук Д':

д, дь, де, до, ду, дя, дом, дети, дятел, подарок, доктор, дым, садик, водичка.

Определение позиции звука в слове.

Давайте определим, где спрятались наши звуки – в начале, в середине или в конце слова?
дом, радуга, мёд, дождь, победа, удочка, дрова.

Игра «Доскажи словечко».

Жил да был веселый гном

Он в лесу построил ... (дом).

Рядом жил поменьше гномик

Под кустом построил ... (домик).

- А теперь выложим цветными фишками слово ДОМ.

Давайте проверим.

- Сколько слогов в слове? (1)
- Сколько звуков в слове? (3)
- Какой первый звук? (Д – согласный, твердый, звонкий)
- Какой 2-ой звук? (О – гласный).
- Какой последний звук в слове «дом»? (М)
- В какой части слова слышится звук Д? (в начале)

Физминутка.

*Дети рано утором встали,
За грибами в лес пошли (ходьба на месте)
Приседали, приседали
Белый гриб в траве нашли.
На пеньке растут опята,
Наклонитесь к ним, ребята, (наклоны)
Наклоняйся, раз-два-три,
И в лукошко набери.
Вон на дереве орех
Кто подпрыгнет выше всех? (прыжки)
Если хочешь дотянуться,
Надо сильно потянуться (потягивания – руки вверх)
Три часа в лесу бродили,
Все тропинки исходили.*

V. Знакомство с буквой Д.

- Ребята с какими звуками мы познакомились? (Д и Д')
- Вы хотите узнать какой буквой обозначаются эти звуки?

Но для начала давайте вспомним правило. Звук я слышу, произношу, букву вижу, читаю, пишу.

Звуки Д и Д' на письме обозначаются буквой Д. (показать картинки).

На что буква Д похожа? (домик)

VI. Работа в тетради.

Задание № 1, 2

Давайте выучим стихотворение про букву Д.

А теперь обведите по контуру букву и запомните как она пишется.

Задание в тетради № 3,4,5.

Ребята, посмотрите вокруг, есть ли здесь предметы, в названии которых встречаются звуки Д или Д'? (карандаши, медведь, вода ...)

В нашем городе есть такие места, которые начинаются на звук Д. **Это домик Петра и Дерево желаний.**

Рассказ воспитателя.

Итог.

- Сегодняшнее путешествие с Доктором Айболита в страну звуков и букв закончилось?
- С какими звуками мы познакомились?
- Какой буквой на письме они обозначаются?
- Что вам понравилось больше всего?
- Давайте скажем Доктору Айболиту спасибо и до свидания.

Звук Е. Буква Е.

I. Организационный момент.

Здравствуй, ребята. К нам в гости пришел сказочный герой. Отгадайте, кто это?

– Он - с бубенчиком в руке,

– В сине-красном колпаке.

– Он - веселая игрушка.

– А зовут его?

– Петрушка.

– Ребята, Петрушке сегодня грустно. Ему нужна наша помощь. Дело в том, что все звуки в своем имени он знает, кроме одного. Поможем разобраться Петрушке?

–Мы поможем!

II. Актуализация знаний.

– Вспомните, ребята: буквы мы пишем, звуки произносим. Послушайте внимательно: те, ме, не; се, пе, ре; ге, ле, де. Что вы замечаете?

– Все согласные звуки мягкие.

– Правильно, ребята. Потому что они стоят перед буквой «Е».

– Вот и в имени нашего гостя есть мягкий согласный. Какой?

– Это первый звук [пъ].

– И звук Е имеет такое свойство, все согласные, которые стоят перед Е, он делает..

– Мягкими!

Игра «Дополни предложение»:

Звуки бывают ...

Звуки слышим, буквы...

После твердых согласных пишутся гласные...

После мягких согласных пишутся гласные...

Как отличить согласный звук от гласного?

III. Знакомство со звуком.

Ребята, а у Петрушки есть дружок. Кто он, мы сейчас узнаем.

Немытое в рот ни за что не возьмет

И будь ты таким как чистюля... (енот)

- Правильно, это енот.

- скажите, а какой первый звук в слове енот?

Сегодня мы с вами познакомимся со звуком Е.

- Посмотрите как я произношу звук Е. Зубы сближены в улыбке, губы приближены к зубам, кончик языка находится за нижними зубами.

- А теперь вы произнесите звук Е.

- А какой это звук?

- Почему вы так решили?

- В каком домике живет этот гласный звук?

IV. Игры

Игра «Кто внимательный?»

Отгадайте имя мальчика по первым звукам названий предметов: ель, груша, осел, рак.

(Ответ: Егор.)

Игра « Узнайте звук»

-Встают только мальчики, если ответ начинается со звука э, и только девочки, если ответ начинается со звука й э (эскимо, ежевика, ель, этаж, енот и т.д)



Игра «Хлопай не зевай»

Я буду произносить слова, если вы услышите звук Е – хлопайте в ладоши:

Ель, воет, ам, белка, булка, бегемот.....

Физминутка.

«Если нравится тебе»

(Педагог поёт песню и показывает движения. Дети подпевают и вслед за воспитателем делают движения.)

Если нравится тебе, то делай так. (2 щелчка пальцами над головой.)

Если нравится тебе, то делай так. (2 хлопка в ладоши.)

Если нравится тебе, то делай так. (2 хлопка за коленками.)

Если нравится тебе, то делай так. (2 притопа ногами.)

Если нравится тебе, то ты скажи: «Хорошо».

Если нравится тебе,

То и другим ты покажи.

Если нравится тебе,

То сделай всё!

VI. Звуковой анализ слов (работа с фишками)

Игра: «Раздели слово на слоги».

- Ребята, а давайте поможем Петрушке еще лучше узнать как пишется его имя.
- Сейчас мы разделим это слово на слоги. На каждый слог будем класть фишку. Берем по одной фишке и кладем на стол: пет-руш-ка
- Сколько слогов в слове? (Дети отвечают)
- Это слово вы делили вместе со мной, а сейчас возьмите себе по любой игрушке и разделите слово самостоятельно. (Дети выполняют задание, затем каждый объясняет свой ответ)

V. Знакомство с буквой.

На что похожа буква е? (дети предлагают свои варианты)

На дворе – такая жалость!-

Наша лесенка сломалась,

Наша лесенка сломалась,

Буква е зато осталась!

Упражнение «На что похожа буква?»

Ева гребнем причесалась

В нем три зубчика осталось.

****Е на грядке пригодилась-*

Вместо грабель потрудилась.

****На дворе такая жалость*

Наша лесенка сломалась.

Наша лесенка сломалась,

Буква Е зато осталась.

VI. Работа в тетради.

Задание № 1, 2

Давайте выучим стихотворение про букву.

А теперь обведите по контуру букву и запомните как она пишется.

Задание в тетради № 3,4,5.

Ребята, посмотрите вокруг, есть ли здесь предметы, в названии которых встречаются звук Е.

В нашем городе есть такие места, которые начинаются на звук Е. Это **барельеф «Ермак в полярных льдах»** на памятнике адмиралу С.О.Макарову.

Рассказ воспитателя.

Итог.

- С каким звуком сегодня познакомились?
- Дайте характеристику звуку.
- Какой буквой на письме обозначается.
- Молодцы!

I. Организационный момент.

Ребята, мы продолжаем с вами путешествовать по стране звуков и букв.

II. Определение темы:

- С каким звуком мы познакомимся сегодня, вы узнаете, отгадав загадки.

1. *Есть копытный великан*

Шея, как подъемный кран.

С рожками, пятнистый,

Но не очень быстрый.

(Жираф) – вывешиваю картинку

2. *Живем мы тихо у воды,*

Едим букашек, мошек

От нас детишкам нет беды,

Как нет беды от кошек.

(Жаба) – вывешиваю картинку

3. *Черен, да не ворон*

Рогат, да не бык,

Шесть ног, да без копыт.

(Жук) – вывешиваю картинку

- Ребята, чем похожи эти слова. (Они начинаются с одного звука Ж)

- Правильно. И сегодня мы с вами познакомимся со звуком Ж.

III. Характеристика звука.

Повернитесь друг к другу лицом и произнесите звук Ж. Определите, как расположены в момент его произнесения губы, зубы, язычок.

- Что вы можете сказать о звуке Ж? При произношении звука Ж воздух встречает преграду, поэтому это согласный звук. Он звонкий, т. к. мы слышим и шум и голос. Он твердый, т. к. мы произносим его твердо. Звук Ж – всегда твердый.

- У вас на столах лежат фишки трех цветов. Как вы думаете, кружком какого цвета нужно обозначить звук Ж. (синим)

Значит звук Ж живет в синем замке.

IV. Игры

«Поймай звук».

- Я буду называть слова, если вы услышите в слове звук Ж, хлопайте. Будьте внимательны!

Слова: *пиджак, шапка, одежда, белка, ежик, мишка, ножик, джинсы, машина, жилет.*

Игра «Один - много».

Дети должны образовать множественное число существительного:

гараж – гаражи, этаж – этажи, еж – ежи, нож – ножи, уж – ужи, стриж – стрижи.

Определение позиции звука в слове.

Я буду называть слова, а вы говорить, где находится звук Ж в слове.

жираф, желудь, нож, флажок, жаба, лужа, жакет, ужи, жук.

V. Физминутка

«Жила-была мышка»

Жила-была мышка Мауси (Шагаем на месте.)

И вдруг увидела Котауси. (Присели.)

У Котауси злые глазауси (Закрыли ладонями рук глаза.)

И злые-презлые зубауси. (Закрыли руками рот.)

«Ах, Мауси, Мауси, Мауси, (Встали, руки на пояс.)

Подойди ко мне, милая Мауси! (Машем правой — левой рукой.)

Я спою тебе песенку, Мауси, (Руки на пояс, наклоны туловища влево-вправо.)

Чудесную песенку, Мауси!» (Руки на пояс, повороты туловища влево-вправо.)

Но ответила умная Мауси: (Хлопаем в ладоши.)

«Ты меня не обманешь, Котауси! (Встали, руки на пояс.)

Вижу злые твои глазауси (Закрыли ладонями рук глаза.)

*И злые-презлые зубауси!» (Закрыли руками рот.)
Так ответила умная Мауси, (Встали, руки на пояс.)
И скорее бегом от Котауси. (Бег на месте.)*

VI. Знакомство с буквой Ж.

- Ребята, с каким звуком мы познакомились? (со звуком Ж)
- _ А вы хотите увидеть какой буквой он обозначается?
- Звук Ж на письме обозначается буквой Ж.
- На что похожа буква Ж? (на жука)

VII. Работа в тетради.

Задание №1, 2

Давайте выучим стихотворение про букву Ж.

А сейчас обведите букву Ж по контуру и запомните как она пишется.

Следующее задание в тетради №3, 4, 5, 6.

Ребята, посмотрите вокруг. У нас в группе встречаются предметы с буквой Ж. (ножи, животные, книжки, журналы ...)

В нашем городе тоже есть места, в названии которых встречается звук Ж. Одно из таких мест – **жилой дом купца П. В. Синебрюхова** – рассказ воспитателя.

Итог занятия.

- С каким звуком сегодня познакомились? (Ж)
- Дайте характеристику звуку.
- Какой буквой на письме обозначается.
- Молодцы!

Звуки З и З'. Буква З.

I. Организационный момент.

- Ребята, сегодня к нам из сказочного леса пришел гость. Кто это, вы узнаете, отгадав загадку:

*Что за зверь лесной –
Встал, как столбик, под сосной.
И стоит среди травы
Уши больше головы?*

(зайка)

- Правильно. И зайка поможет нам познакомиться с новыми звуками.

II. Актуализация знаний.

- Для начала, давайте расскажем зайке, что мы знаем о звуках.
- Какие бывают звуки?
- На какие две группы делятся согласные звуки?
- Чем мы обозначаем звук, для того, чтобы его записать? (буквой)

III. Знакомство со звуками З и З'.

- Ребята, зайка предлагает вам отгадать загадки.

1. *Это странная лошадка,
Словно школьная тетрадка,
Полосатая лошадка,
От копыт до головы.*
(Зебра)

Вывешиваю картинку на доску.

2. *Гуляю я и в дождь, и в зной.
Характер у меня такой.
Свернешь меня ты – будет клин,
А развернешь получишь блин.*
(Зонт)

Вывешиваю картинку на доску.

- Произнесите слова зебра и зонт, и послушайте, какие звуки в начале этих слов?
- Зебра – звук З'
- Зонт – звук З.
- Давайте правильно произнесем звук З. Кончик языка упирается в нижние зубы, зубы сомкнуты, губы вытянуты в улыбке.
- Встречает ли преграду звук З'? (да, мешают зубы)
- Как вы думаете, какой это звук?
- Определите в каком замке живет звук З. (в синем)
- А теперь дайте характеристику звуку З' (звук З' – согласный, звонкий, мягкий)
- В каком замке живет звук З'? (в зеленом)

IV. Игры

Игра «Кто внимательный?»

Когда я назову согласный, твердый звук З, вы поднимите синюю фишку, а когда – согласный, мягкий звук З' – зеленую фишку. А мы с Зайкой будем смотреть, кто самый внимательный: з, з', з', за, зю, зонт, Зоя, зебра, замок, Зина, зеркало.

Определение позиции звука в слове.

Зеркало, лоза, гвоздь, указ, коза, забор, ваза, глаз, гнездо, зефир, язык.

Речевая зарядка.

У зайки есть игрушка коза. Давайте расскажем чистоговорку со словом коза.

*За – за – за – на лугу стоит коза
Зу – зу – зу – вместе мы пасли козу
Зы – зы – зы – колокольчик у козы
За – за – за – уходи домой коза.*

- Чтобы козе было не скучно, найдем ей друзей: из всех игрушек выберете только те, в которых есть звуки З и З'. (зебра, змея ...)

Игра «Четвертый лишний»

Назвать слово, в котором нет звука З или З'.

Заноза, забор, коза, сосна.

глаза, зеркало, бусы, зубы.

Физминутка.

Скок-поскок, скок-поскок (подпрыгиваем)

Зайка прыгнул на пенек (подпрыгнуть на 2-х ногах)

Зайцу холодно сидеть (обхватить себя двумя руками)

Нужно лапочки погреть, (потереть руки)

Лапки вверх, лапки вниз (поднять, опустить руки)

На носочках подтянись (подняться на носочках)

Лапки ставим на бочок (руки на пояс)

На носочках скок-поскок (прыжки, меняя ноги)

А затем присядку, чтоб не замерзли лапки (приседать).

V. Знакомство с буквой З.

- Ребята, с какими звуками познакомил нас Зайка? (с согласным звонким З и З')

- Вы хотите увидеть, какой буквой на письме они обозначаются?

Но для начала вспомним правило: Звук я слышу, произношу, букву вижу, читаю, пишу.

Звуки З и З' обозначаются на письме буквой З (вывешиваю на доску).

З – не просто завитушка.

На эту букву посмотри,

З – пружинка, крендель, стружка.

Она совсем как цифра 3.

На что похожа буква З?

VI. Работа в тетради.

Задание № 1, 2

Давайте выучим стихотворение про букву З.

А сейчас попробуем написать букву З в воздухе.

Теперь обведите букву З точно по контуру и запомните как она пишется.

Задание в тетради №3, 4, 5.

Ребята, а где у нас в группе встречаются слова со звуками З и З'.

(зеркало, ваза, заяц ...)

У нас в городе тоже есть места, в названии которых встречаются эти звуки. Это **Здание**

Водоподъемной машины. Рассказ воспитателя.

Итог.

- Кто к нам приходил в гости?

- С какими звуками он нас познакомил?

- Какой буквой на письме они обозначаются?

- Что понравилось больше всего?

Звук И, Й'. Буква И.

I. Организационный момент.

Каждый день всегда, везде –

На занятиях, в игре.

Смело, четко говорим

И тихонечко сидим.

II. Актуализация знаний.

- Вспомните, на какие две группы делятся звуки? (гласные и согласные)

- Чем гласные звуки отличаются от согласных звуков?

- Какими бывают согласные звуки?

III. Знакомство со звуком И.

- Ребята, посмотрите друг на друга, улыбнитесь и произнесите, даже пропойте интересный звук – И - И - И - И – И.

- Вам помогла улыбка?

- Сегодня мы познакомимся со звуком, произнося который, мы улыбаемся. Это звук И.

Характеристика звука И.

- Когда мы произносим звук И – нам мешают губки, зубки, язычок? (нет).

- Воздух проходит свободно, значит это какой звук? (гласный)

- В каком замке живет звук И? (в красном)

IV. Игры

«Поймай звук»

Я буду называть слова, если вы услышите звук И. – хлопайте в ладоши.

аист, игла, астра, пила, юла, ива, шар, мир.

«Один - много».

сапог - ..., утюг - ..., носок - ...,

паук - ..., замок -

- Какой звук вы слышите на конце слов? (звук И)

«Кто больше? »

- Назовите слова, где звук И в начале слова (иголка, ива, ириска, игрушка)

- А теперь где звук И в середине слова: (вилка, кит, бинт, Марина)

- Назовите слова, где звук И в конце слова: (очки, санки, коньки, ромашки)

А сейчас отгадайте загадку

Всех на свете обшивает

Что сошьет – не надевает

(иголка)

- Давайте выложим цветными фишками слово ИГОЛКА.

- Сколько звуков в этом слове? (6)

- Какой первый слог? (И)

- Какой 2-ой слог? (гол)

- Какой 3 слог? (ка)

- Сколько букв в слове? (6)

Физминутка

Руки подняли и покачали:

Это деревья в лесу.

Руки согнули, кисти встряхнули –

Ветер сбивает росу.

В стороны руки, плавно помашем

Это к нам птицы летят.

Как они сядут, тоже покажем.

- Молодцы!

V. Знакомство с буквой И.

- Ребята, с каким звуком мы познакомились? (со звуком И)

- А чем обозначаются звуки на письме? (буквой)

- Сейчас я вас познакомлю с буквой И. (вывешиваю на доску)

- Ребята, посмотрите внимательно на букву И, скажите из каких элементов она состоит? (из трех палочек)

- Попробуйте из счетных палочек сконструировать букву И.

VI. Работа в тетради.

Задание № 1, 2

Давайте выучим стихотворение про букву И.

А сейчас обведите букву И по контуру и запомните как она пишется.

Задания в тетради № 3, 4, 5

- Молодцы!

Ребята, назовите имена, в которых встречается звук И. (Полина, Никита, Аксинья, ...)

В нашем городе тоже есть места, в названии которых встречается звук И. Это

Итальянский пруд и Итальянский дворец Меньшикова. Рассказ воспитателя.

Итог.

- С каким звуком мы сегодня познакомились? (с гласным звуком И)

- Какой буквой на письме он обозначается? (буквой И)

- Что понравилось больше всего?

- Молодцы!

Звук К, К'. Буква К.

I. Организационный момент

К нам в гости пришел сегодня Незнайка, мы вместе будем знакомиться со звуком К.

II. Актуализация знаний.

- Для того чтобы дальше отправиться путешествовать по стране звуков и букв, нам надо вспомнить, а какие же бывают звуки? (гласные и согласные).

- Чем гласные звуки отличаются от согласных?

III. Знакомство со звуком К и К'.

Давайте попробуем отгадать загадку:

Два столба стояли рядом, вдруг один переломился, и к другому прислонился. (звук К)

Ребята давайте произнесем звук «К», звук «К» согласный, бывает мягкий или твердый.

Напомню, согласные звуки являются мягкими, если сразу за ними следуют гласные буквы е, ё, и, ю, я или ь, и твёрдыми, если за ними следуют другие гласные и согласные.

Есть звуки которые всегда

мягкие - : [й'], [ч'], [щ'].

твёрдые - : [ж], [ш], [ц].

- Ребята скажите, какой звук «К»
- Твердый, согласный
- В каком домике он живет?(в синем)
- А теперь дайте характеристику звуку (кь), (мягкий согл.)
- В каком он домике живет? (зеленом)

IV. Игры

Игра «Скажи ласково»

Незнайка называет вам слово, а вы называете его ласково и вы услышите в них звук«К»

- Мяч-мячик
- Огурец- огурчик
- Перец-перчик
- Помидор помидорчик
- Лук-лучок
- Стол-столик
- Дом-домик
- Молодцы!

Определение позиции звука в слове

Незнайка нам принес два мешочка, в них предметы в которых есть звуки (К,КЬ)

Давайте посмотрим, что у нас в синем мешочке.

- Кот, лук, сок

Какой звук встречается в этих словах? (К)

Где этот звук находится? В начале, в конце или в середине слова?

А теперь давайте посмотрим, что у нас в зеленом мешочке?

- Кит, кисточка

Какой звук встречается в этих словах? (КЬ)

Где этот звук находится? (в начале, в конце или середине слова)

Физкультминутка

Как на пишущей машинке

Две хорошенькие свинки

Туки-туки-туки-тук!

Туки-туки-туки-тук!

И постукивают,

И похрюкивают:

Хрюки-хрюки-хрюки-хрюк!

Хрюки-хрюки-хрюки-хрюк!

(Декламация стихотворения сопровождается лёгкими движениями кистей рук. Кисть быстро отскакивает от воображаемой машинки вместе со звуком на ударных гласных. Сначала темп речи не быстрый, затем всё быстрее. Дети всё быстрее «печатают на машинке», изображая свинок.)

V. Знакомство с буквой К.

- Ребята с каким звуком нас сегодня познакомил Незнайка? (К,КЬ)
- А теперь давайте посмотрим как обозначается этот звук на письме.

Но для начала давайте вспомним правило.

!Звук я слышу, произношу. Букву вижу, читаю, пишу!

Звук (К,КЬ) обозначаются на письме буквой **К**.

VI. Работа в тетради.

Задание № 1, 2

Сначала давайте выучим стихотворение про букву (К)

А теперь давайте обведем букву по контуру, и запомним как она пишется.

Выполняем задание № 3, 4,5

Ребята а вы знаете, что в нашем городе есть места в названиях которых есть звуки (К,КЬ), это памятник **П.Л Капица** и **форт Константин**

Рассказ воспитателя.

Итог.

- С каким звуком мы сегодня познакомились?
- Какой буквой на письме он обозначается?
- Что понравилось больше всего?
- Молодцы!

I. Организационный момент

Я сегодня принесла к нам в группу свою любимую игрушку Лисичку. Она принесла нам картинку на которой нарисован звук. Мы его еще не изучали.

II. Актуализация знаний.

- А давайте вспомним, какие бывают звуки?
- На какие две группы делятся согласные звуки?
- Как определить какой звук перед нами гласный или согласный?

III. Знакомство со звуком Л и Л'.

Ребята, а какой звук первый в слове Лисичка? (Л')

Сегодня мы с вами познакомимся со звуками Л, Л'.

Ребята скажите, какой звук «Л»

- Твердый, согласный. Как определили, что это согласный?
- В каком окошечке он живет?(в синем)
- А теперь дайте характеристику звуку (ЛЬ), (мягкий согл.)
- В каком он окошке живет? (зеленом)

IV. Игры

Автоматизация в слогах.

Ребята, лисичка когда к нам шла придумала стихи, а вот последние слово придумать не смогла, давайте ей поможем?

Давайте поиграем, внимательно слушаем и повторяем за мной

Ла-ла-ла - звонят в ...колокола.

Ло-ло-ло - на улице ...светло.

Лу-лу-лу - лезем на ...скалу.

Лы-лы-лы - моем мы ...полы.

Ал-ал-ал – ребенок ...мал.

Ол-ол-ол – я забил ...гол.

Ил-ил-ил – я кубики ...сложил.

Ел-ел-ел – у Лары ...мел.

Ил-ил-ил – я кубики ...сложил.

Автоматизация в словах.

Придумайте пожалуйста слова, где звук Л будет в начале, в середине и в конце.

В начале: лак, лама, лампа, ладья, лото, лошадь, лоб, лужа, лук, лужайка, луч, луг.

В середине: юла, плакат, площадь, шалаш, флаг, клубок, пламя, вилка, акула, голубь, глаза, вешалка, село, клумба.

В конце слова: угол, укол, встал, пришел, победил, попал, баскетбол, победил, узнал, понял, решил, захотел.

V. Звуковой анализ слов (работа с фишками)

Ребята, а отгадайте как зовут героя мультфильма. Он розового цвета. У него есть маленькие ушки, он прилетел с Луны. (Лунтик)

Давайте попробуем из наших цветных фишек выложить слово ЛУНТИК. Напомню, красная фишка будет обозначать гласный звук, синяя – твердый согласный, а зеленая – мягкий согласный.

Физкультминутка

«Листочки»

Мы листики осенние, (Плавное покачивание руками вверх над головой.)

На ветках мы сидим.

Дунул ветер — полетели. (Руки в стороны.)

Мы летели, мы летели

И на землю тихо сели. (Присели.)

Ветер снова набежал

И листочки все поднял. (Плавное покачивание руками вверх над головой.)

Закружились, полетели

И на землю снова сели. (Дети садятся по местам.)

VI. Знакомство с буквой Л.

Ребята с каким звуком нас сегодня познакомила Лисичка? (Л,Ль)

А теперь давайте посмотрим как обозначается этот звук на письме.

Звук (Л,Ль) обозначаются на письме буквой Л.

Ребята, а скажите мне, что мы с буквой делаем? (Букву мы пишем, видим, читаем)

А что такое звук? (звук я слышу, произношу)

VI. Работа в тетради.

Задание № 1, 2

Сначала давайте выучим стихотворение про букву (Л)

А теперь давайте обведем букву по контуру, и запомним как она пишется.

Задание №3, 4,5

Ребята, а где у нас в группе встречаются слова со звуком (Л)

У нас в городе тоже есть места, где встречается звук (Л)

Это «Летний сад» Рассказ воспитателя.

Итог.

- С каким звуком мы сегодня познакомились?
- Какой буквой на письме он обозначается?
- Что понравилось больше всего?
- Молодцы!

Звук М, М'. Буква М.

I. Организационный момент

Загадка про букву «м»

Взялись за руки друзья

И сказали: Ты да я

Это мы, а между тем

получилась буква... (М)

II. Актуализация знаний.

Ребята, а ведь я сегодня принесла нам для игр две куклы, Марину и Милу.

- Подскажите мне, у них имена разные? А чем эти имена похожи, подумайте? Какой первый звук вы слышите (ответы детей)

-Сегодня мы с вами познакомимся со звуком (М,М')

III. Знакомство со звуком М и М'.

- Давайте правильно произнесем звук М.

-Встречает ли преграду звук М? (да, мешают губы)

- Как вы думаете, какой это звук?

- Определите в каком замке живет звук М. (в синем)

- А теперь дайте характеристику звуку М' (звук М' – согласный, звонкий, мягкий)

- В каком замке живет звук М'? (в зеленом)

IV. Игры

Игра Отгадай загадку

Вот так ягоды, смотри,

Как напёрстки малые,

Все они под цвет зари —

Алые-преалые.

Есть для ягод и корзинка,

Полезай в неё, ...! (Малинка)

Шустрые ребятки

Натянули шляпки,

Шляпки на подкладке.

Скользкие да гладкие. (Маслята)

Дует тёплый южный ветер,

Солнышко всё ярче светит,

Снег худеет, мякнет, тает,

Грач горластый прилетает.

Что за месяц? Кто узнает? (Март)

- Произнесите слова малинка, маслята, март, и послушайте, какие звуки в начале этих слов?

– звук М. Твердый или мягкий?

Игра «Что в сумочке?»

У наших кукол есть красивые сумочки. А что же там лежит?

У Марины – мыло, маска, марки. Какой первый звук? Твердый или мягкий?

А у Милы - мяч, миска, миндаль. Какой звук?

Физкультминутка

«Мишка вылез из берлоги»

Мишка вылез из берлоги,

Огляделся на пороге. (Повороты влево и вправо.)

Потянулся он со сна: (Потягивания — руки вверх.)

К нам опять пришла весна.

Чтоб скорей набраться сил,

Головой медведь крутил. (Вращения головой.)

Наклонился взад-вперёд, (Наклоны вперёд-назад.)

Вот он по лесу идёт.

*Ищет мишка корешки
И трухлявые пеньки.
В них съедобные личинки —
Для медведя витаминки. (Наклоны: правой рукой коснуться левой ступни, потом
наоборот.)
Наконец медведь наелся
И на брёвнышке уселся. (Дети садятся.)*

V. Звуковой анализ слов (работа с фишками)

Давайте попробуем из наших цветных фишек выложить слово МАМА. Напомню, красная фишка будет обозначать гласный звук, синяя – твердый согласный, а зеленая – мягкий согласный.

Получилось: синяя, красная, синяя, красная.

VI. Знакомство с буквой М.

-Ребята с какими звуками мы познакомились? (М, МЬ)

-А теперь давайте посмотрим, как они обозначаются на письме.

VII. Работа в тетради.

Задание № 1, 2

Ребята давайте выучим стихотворение про букву "М".

А сейчас будем учиться ее писать.

Задание №3, 4,5

Ребята назовите мне предметы в группе где есть звук "М", МЬ"

Теперь я вам расскажу про места в нашем городе где встречается эти звуки

Например это **морской завод, музей истории Кронштадта**. Рассказ воспитателя.

Итог.

- С каким звуком мы сегодня познакомились?
- Какой буквой на письме он обозначается?
- Что понравилось больше всего?
- Молодцы!

Звук Н, Н'. Буква Н.

I. Организационный момент

-Ребята сегодня к нам в гости пришли сказочные герои....

II. Актуализация знаний.

Как вы думаете кто это? (ответы детей) Три поросенка.

-Правильно, как зовут этих поросят? (Ниф- ниф,наф-наф,нуф-нуф)

-Какой первый звук вы слышите в имени Ниф-ниф? (ответы детей)

-А какой звук вы слышите в имени Наф-наф (ответы детей)

Определение темы:

-Сегодня мы с вами познакомимся со звуками (Н,НЬ)

III. Знакомство со звуком

-Давайте произнесем звук Н.

При произнесении этого звука воздух проходит через нос, и поэтому называется носовым. звук (н) может быть мягким и твердым согласным

Определим место звука в словах:

насекомое, няня, насморк, нож, Наташа.

-где находится звук (Н) ответы детей (в начале слова)

Санки, банки, коньки, луна, Лена, Ваня, Аня

-где находится звук (Н)? ответы детей (в середине слова)

Сон, сын, конь, экран, медальон, слон

-где находится звук (Н)? ответы детей (в конце слова)

IV. Игры

Отгадай загадку.

Инструмент бывалый,

не большой не малый

У него полно забот,

Он и режет и стрижет. (ножницы)

Вот гора, а у горы

Две глубокие норы,

В этих норах воздух бродит ,

То заходит, то выходит. (Нос)

Игра "Хлопни топни"

Если в словах услышите твердый звук "Н" топни ножкой, если услышишь мягкий, хлопни в ладошки. (Нина, небо, Нюша, ночь, сани, ножик,)

А Ниф- ниф Наф-наф, буду наблюдать кто справился с заданием.

Физкультминутка

«На лугу растут цветы»

На лугу растут цветы

Небывалой красоты. (Потягивания — руки в стороны.)

К солнцу тянутся цветы.

С ними потянись и ты. (Потягивания — руки вверх.)

Ветер дует иногда,

Только это не беда. (Дети машут руками, изображая ветер.)

Наклоняются цветочки,

Опускают лепесточки. (Наклоны.)

А потом опять встают

И по-прежнему цветут.

V. Звуковой анализ слов (работа с фишками)

Звуковой анализ слова НОС.

В слове три звука, один слог.

Давайте попробуем из наших цветных фишек выложить слово НОС. Напомню, красная фишка будет обозначать гласный звук, синяя – твердый согласный, а зеленая – мягкий согласный.

VI. Знакомство с буквой

Ребята с какими звуками мы познакомились? (Н, НЬ)

-Какие они бывают?

-А теперь давайте посмотрим как обозначается буква Н и как она пишется.

VII. Работа в тетради.

Задание № 1, 2

- Ребята давайте сначала выучим стихотворение про букву "Н"

-Теперь обведем букву по контуру и запомним, как она пишется (задание в тетради 3,4,5)

Ребята назовите предметы в группе, в которых встречаются звуки (Н,НЬ)

-А вы знаете что в нашем городе есть места в названиях которых встречаются эти звуки, это **морской Никольский собор**.

-рассказ воспитателя

Итог.

Кто к нам в гости приходил? С какими звуками мы познакомились, как обозначается на письме.

Звук О. Буква О.

I. Организационный момент

В этой букве нет угла,
Оттого она кругла,
Посмотри на колесо
и увидишь букву "О"

II. Актуализация знаний.

- Что вы можете сказать о звуках? (слышим и произносим).
- На какие две группы можно разделить звуки? (гласные и согласные).
- Что вы знаете про гласные звуки? (воздух не встречает преграды, их можно пропеть).
- Что вы знаете про согласные звуки? (воздух встречает преграды, нельзя пропеть, бывают твердые или мягкие).

Мягкость согласного обозначается с помощью добавления к его записи символа ',
например: [м'].

Согласные звуки являются мягкими, если сразу за ними следуют гласные буквы е, ё, и, ю,
я или ь, и твёрдыми, если за ними следуют другие гласные и согласные.

Есть звуки которые всегда
мягкие - : [й'], [ч'], [щ'].

Всегда твёрдые - : [ж], [ш], [ц].

- Как разделить слово на слоги?

Можно прохлопать, сколько хлопков – столько слогов.

Можно подставить под подбородок ладонь и считать, сколько раз коснется подбородок ладони.

Можно посчитать гласные – сколько в слове гласных, столько и слогов.

III. Знакомство со звуком

Сегодня мы с вами познакомимся со звуком О.

- Ребята, посмотрите друг на друга и произнесите, даже пропойте удивительный звук – О
– О - О

- Мне кажется вы удивились, и восхитились, и воскликнули?

- Сегодня мы познакомимся со звуком, произнося который, мы восхищаемся и удивляемся. Это звук О.

Характеристика звука О.

- Когда мы произносим звук О – нам мешают губки, зубки, язычок? (нет).

- Воздух проходит свободно, значит это какой звук? (гласный)

- Каким цветом обозначается этот звук? (красным)

- В каком замке живет звук О? (в красном)

- Давайте посмотрим на картинки, назовите предметы которые вы видите.

окно, оса, облако, овощи, сом, эскимо, роза.

- Назовите мне слова где звук "О" находится в начале слова, теперь в середине, в конце слова.

IV. Игры

Игра "Запомни и назови"

- Ребята, посмотрите на картинки, назовите каждую картинку. А теперь я уберу одну картинку, а вы скажите чего не стало.

Игра «Найди имя»

Выбрать из ряда имен только то, которое начинается на звук [О] (взрослый называет имена четко, голосом выделяя первый звук в словах).

Аня, Ира, Антон, Оля, Уля...

Игра « Место звука в слове»

Ребята, я предлагаю вам рассмотреть ряд картинок (Оля, овощи, осень, пальто, перо, кольцо, окна, кот, сок, рот, обруч, осы, нос, ведро) и выполнить следующие задания:

— выбрать картинки, в названии которых звук [О] стоит в начале слова, выделить звук голосом;

— выбрать картинки, в названии которых звук [О] стоит в конце слова, выделить звук голосом;

— рассмотреть оставшиеся картинки, назвать их, в названии этих предметов звук [О] стоит в середине слова, выделить звук [О] голосом;

— вспомнить, какие картинки были предложены для рассматривания; определить место звука [О] в этих словах с помощью карточки и красного кружка.

Отгадай загадку.

Модница крылатая,

платье полосатое,

Ростом хоть и кроха,

Укусит будет плохо. (оса)

На кустах в саду растет,

Запах сладкий словно мед,

Но не едко льются слезы,

тех кто рвет руками(розы)

Физкультминутка

«Очень трудно так стоять»

Очень трудно так стоять,

Ножку на пол не спускать

И не падать, не качаться,

За соседа не держаться. (Стихотворение декламируется детьми два раза: первый раз дети стоят на одной ноге, второй раз — на другой.)

V. Звуковой анализ слов (работа с фишками)

Звуковой анализ слова РОЗА.

Давайте выложим слово фишками, потом нарисуем схему слова.

VI. Знакомство с буквой

Ребята с каким звуком мы сегодня познакомились?

А теперь давайте посмотрим, как обозначается этот звук на письме.

Звук О обозначаются на письме буквой **О**.

Ребята, а скажите мне, что мы с буквой делаем? (Букву мы пишем, видим, читаем)

А что такое звук? (звук я слышу, произношу)

VII. Работа в тетради.

- Ребята давайте сначала выучим стихотворение про букву "О"

-Теперь обведем букву по контуру и запомним как она пишется задание в тетради (2,3,4,5)

Ребята назовите предметы в группе, в которых встречаются звуки (О)

-А вы знаете что в нашем городе есть места в названиях которых встречаются эти звуки, это **Орудие героя Тамбасова** и **форт Обручев**

-рассказ воспитателя

Итог.

Кто к нам в гости приходил? С каким звуком мы познакомились, как обозначается на письме.

Звук П, П'. Буква П.

I. Организационный момент

Ребята, почтальон Печкин принес для нас посылку, а куда поставил, я не знаю. Помогите, пожалуйста, найти ее.

Открываем посылку - там игрушки. Достаем их по одной, дети называют эти игрушки. (Поросенок, паровоз, пароход, пряник, помидор и т.д.)

II. Знакомство со звуком

Ребята, кто это? (Поросенок)

Какой звук вы слышите в начале слова? (Дети отвечают полным ответом)

Как пыхтит звук [П]? (как тесто, паровозик, ежик).

Что можно сказать про этот звук? (согласный, глухой: голос спит, не звучит)

А тут еще лежат игрушки. Давайте их назовем?

А в названии этих игрушек есть звук [П]?

Где мы слышим звук [П] в этих словах?

А звук П бывает мягким? Придумайте слова, где есть мягкий звук П.

Напомню, согласные звуки являются мягкими, если сразу за ними следуют гласные буквы е, ё, и, ю, я или ь.

III. Игры

«Скажи правильно»

Ребята а поросенка, которого принес Печкин зовут Пумба. Он мне что- то говорит, но я ничего не могу понять. Ребята, помогите мне?

Мама в гамазине купила моколо.

Я выпил локомо и поиграл с мосалетом.

(Дети исправляют ошибки)

«Закончи слово»

Ребята, а сейчас я буду говорить начало слова, а вы будите добавлять последний слог, чтобы получилось слово. (помидо- ры, паль- то, пти- ца, подуш- ка, пря- ник, поч- ка)

Ребята, нам поросенок подарил волшебный мешочек, а для того чтобы узнать, кто там спрятался, нужно отгадать загадки.

Домовитая хозяйка

Пролетает над лужайкой.

Похлопочет над цветком

И поделится медком. (Пчела)

В темном уголке живет,

Шелковую нить плетет,

Он тайком сюда забрался,

Строить новый дом собрался. (Паук)

(достаем из мешочка игрушки, дети проверяют свои ответы)

Физкультминутка

«По дорожке, по дорожке»

По дорожке, по дорожке

Скачем мы на правой ножке (Подскоки на правой ноге.)

И по этой же дорожке

Скачем мы на левой ножке. (Подскоки на левой ноге.)

По тропинке побежим,

До лужайки добежим. (Бег на месте.)

На лужайке, на лужайке

Мы попрыгаем как зайки. (Прыжки на месте на обеих ногах.)

Стоп. Немного отдохнем.

И домой пешком пойдём. (Ходьба на месте.)

VI. Звуковой анализ слов (работа с фишками)

Игра: «Раздели слово на слоги».

- Дети, кто это?
- Поросенок.

- Сейчас мы разделим это слово на слоги. На каждый слог будем класть фишку. Берем по одной фишке и кладем на стол: по-ро-се-нок.
- Сколько слогов в слове? (Дети отвечают)
- Это слово вы делили вместе со мной, а сейчас возьмите себе по любой игрушке и разделите слово самостоятельно. (Дети выполняют задание, затем каждый объясняет свой ответ)

V. Знакомство с буквой

-Ребята с какими звуками мы познакомились? (П, Пь)

-А теперь давайте посмотрим, как они обозначаются на письме.

VI. Работа в тетради.

- Ребята давайте сначала выучим стихотворение про букву "П"

-Теперь обведем букву по контуру и запомним как она пишется задание в тетради (2,3,4,5)

Ребята назовите предметы в группе, в которых встречаются звуки (П)

-А вы знаете что в нашем городе есть места в названиях которых встречаются эти звуки, это **Петровский парк, Петровская пристань**

-рассказ воспитателя

Итог

Ребята, скажите поросенку Пумбе с каким звуком мы сегодня играли?

В замке какого цвета живет буква П? Почему?

Звук Р, Р'. Буква Р.

I. Организационный момент

Отгадывание звука по описанию:

Язык находится за верхними зубами, воздушная струя направлена на кончик языка, при этом он дрожит. Как вы думаете, о каком звуке мы сегодня будем говорить?(р).

История про двух собак (с показом игрушек или картинок):

В одном дворе жили две собаки- одна большая, другая- маленькая. В этот двор повадился ходить кот Васька. Собаки очень злились на него и рычали: большая- ррр, маленькая- р"р"р".

Игра "Порычим как маленькая и большая собака".

II. Знакомство со звуком

Мы сегодня познакомимся со звуком Р.

Характеристика звука:

Струя воздуха встречает препятствие, значит звук- согласный. Произносим с голосом - звонкий. Бывает твердый и мягкий.

Речевая зарядка:

тра-тро-тру-тры

пра-про-пру-пры

стра-стро-стру-стры

ра-ра-ра-ра-рама, рак. гора, нора

ро-ро-ро-роза, рожа. рот, перо

ру-ру-ру-руки. ружья. кенгуру

ры-ры-ры-рыба, рынок. рыжик. рысь.

III. Игры

Определение позиции звука в словах:

Дети работают с картинками- определяют, где находится звук -в начале, в середине, в конце.

Игра "Назови слово"

Дети называют слова:

ррама, моторр, горра, маррка, кррышка, ррука, парровоз, грроза.

Сами определяют, место данного звука (в начале, в конце, в середине)

Дидактическое упражнение:

"Вставь в слово после первого звука звук(р)".

ковать-кровать

топка-тропка

дама-драма

кошка-крошка

каска-краска

пост-прост.

Загадки:

За горами, за полями,

за высокими лесами,

Хищник воршце,

Ночами рвщет,

Добычу ищет,

Зубами щелк,

Кто это.....(Волк)

-Ребята давайте порычим как волк:р р р р р....

Кланяется, кланяется,

Придет домой растянется. (топор)

IV. Физкультминутка

«Раз, два!»

Мы шагаем по дорожке. (Ходьба на месте.)

Раз, два! Раз, два!

Дружно хлопаем в ладоши. (Хлопаем в ладоши.)

Раз, два! Раз, два!

Поднимаем ручки (Руки подняли вверх.)

К солнышку, к тучке.

Вдоль дорожки теремок.

Он не низок, не высок. (Присели.)

В нем живет мышонок Квак.

Быстро прячется

Вот так! (Прыжки.)

V. Звуковой анализ слов (работа с фишками)

- Предлагаю разделить слова на слоги:

РАМА, ШУРА, ШАРАДА

На каждый слог будем класть фишку.

Сколько слогов в словах? (Дети отвечают)

- Давайте попробуем из наших цветных фишек выложить слово ШАРИК. Напомню, красная фишка будет обозначать гласный звук, синяя – твердый согласный, а зеленая – мягкий согласный. (проверка, анализ)

VI. Знакомство с буквой

Ребята с каким звуком мы сегодня познакомились?

А теперь давайте посмотрим, как обозначается этот звук на письме.

Звук Р обозначаются на письме буквой **Р**.

На что похожа буква Р?

Буква Р-на мачте парус

Вдаль плывет небес касаясь. (В. Степанов)

"Дрожу от страха до сих пор!

- Воскликнуло полено,-

Похожа буква на топор!

Расколет непременно." (Г. Виеру)

Ручка круглая у трости.

Трость для деда сделал Костя. (Е. Терлапан)

Ребята, а напомните мне, что мы с буквой делаем? (Букву мы пишем, видим, читаем)

А что такое звук? (звук я слышу, произношу)

VII. Работа в тетради.

Ребята давайте сначала выучим стихотворение про букву "р"

-Теперь обведем букву по контуру и запомним как она пишется задание в тетради (2,3,4,5)

Ребята назовите предметы в группе, в которых встречаются звуки (р)

-А вы знаете что в нашем городе есть места в названиях которых встречаются эти звуки, это **Здание рыбных рядов, форт Риф.**

-Рассказ воспитателя

Итог.

С какой буквой познакомились? Какие звуки она обозначает? Охарактеризуйте звуки(р,р").

Звук С, С'. Буква С.

I. Организационный момент

Дети стоят в кругу возле воспитателя.

Ребята, вы хотели бы побывать в гостях? Сегодня мы отправимся в гости к Бабушке-Загадушке. Она живет далеко, поэтому полетим мы на самом быстром виде транспорта на самолете.

Как вы думаете, кто встретит нас у трапа самолета? (стюардесса)

Да, она скажет «Здравствуйте, уважаемые пассажиры. Проходите в салон, займите свои кресла», (дети садятся на места) Самолет набрал высоту. Чтобы не было скучно - посмотрите в иллюминатор. Над чем мы летим? Я буду называть один предмет, а вы много:

Мы летим над лесом (лесами)

Мы летим над мостом (мостами)

Мы летим над садом (садами)

Самолет снижается и приземляется. Нас встречает Бабушка-Загадушка.

II. Активизация знаний

Ребята, если воздух встречает преграду при произношении звука, какой он? (согласный) Почему? (мешает язычок и зубы) Давайте произнесем звук твердо (с, с, с). Помогайте себе кулачком (сильно сжать).

В какой домик «поселим» звук? (в синий)

Произнесите звук мягко (с', с', с') - кулачок сжимается слабо, губы улыбаются. В каком домике будет жить мягкий звук с'(в зеленом). Обозначаем фишкой.

Расскажите Бабушке-Загадушке в каких домиках живут звуки.

В красном домике живут гласные звуки; они поются, им не мешает преграда.

В синем домике живут согласные твердые; они не поются, им мешает преграда.

В зеленом домике живут согласные мягкие; они не поются, им мешает преграда.

III. Знакомство со звуком

Сейчас мы будем произносить звук «с» как я - с-с-с. Язык не пропускает воздух, он улегся вниз и прижался к нижним зубам, зубы тоже закрыли выход воздуху, осталась маленькая щелка. А воздух прервал преграду и засвистел от радости.

Звук «С» согласный, парный, бывает твердый, а бывает и мягкий, если после согласного стоят гласные первого ряда А О У Ы Э, то звук «С» твердый, а если после согласного стоят гласные второго ряда Я Е Ю И Е или Ъ, то звук мягкий.

- А как вы думаете звук «С» звонкий или глухой?

- Давайте проверим, приложим ладонь тыльной стороной к горлышку и произнесем звук «С», скажите, горло дрожит, голос песни поет или горлышко не дрожит, голос спит?

- Правильно, голос спит, голоса нет, тогда звук «С» глухой.

- Звук мы слышим и произносим.

Ребята, а почему Бабушку назвали Загадушкой (умеет загадывать загадки) Бабушка-Загадушка пригласила вас в гости, чтобы познакомить с новым звуком. Отгадайте загадки, и вы узнаете звуки, с которыми мы встретимся. Эти звуки есть в отгадках.

Загадки.

У нее хвост пушистый.

Мех золотистый.

В лесу она живет,

В деревне кур крадет (лиса)

Выставляется картинка.

Какой звук вы услышали в середине слова (звук «с»)

Трав копытами касаясь

Ходит по лесу красавец.

Ходит смело и легко

Рога раскинув высоко (лось)

Выставляется картинка.

Назовите звук, который услышали в конце слова (звук «с'»)

IV. Игры

Произнесение звуков «с» и «с'» в словах.

Бабушка-Загадушка приготовила для вас картинки. Произнесите слова (на картинке у каждого, определите, как звучит звук твердо или мягко, обозначьте его фишкой, (спрашиваю 3-4 детей) .

Бабушка-Загадушка приглашает вас поиграть в игру.

Игра (в кругу) «Звуки-слоги». Дифференциация понятий «слог», «слово».

Я бросаю вам звуки, вы мне возвращаете слоги (с, а – са; с, о – со; с, и – си и т. д.) .

Что я вам бросала? (звуки) А вы мне (слоги)

Физкультминутка

«Сели — встали, сели — встали»

Сели — встали, сели — встали.

Ванькой-встанькой словно стали.

Руки к телу все прижали

И подскоки делать стали. (Движения по тексту.)

Пальчиковая гимнастика «Зайцы».

Скачет зайка косою

(«зайчик» правой рукой).

Под высокою сосною.

(«дерево» правой рукой).

Под другою сосною

(«дерево» левой рукой).

Скачет зайка второю.

(«зайчик левой рукой»).

V. Звуковой анализ слов (работа с фишками)

- А теперь давайте проведем звуко-буквенный анализ слова СОК, выложим фишками слово, определим, сколько гласных в слове, сколько согласных звуков, сколько слогов.

- В слове СОК три звука, три буквы, один гласный звук, два согласных звука, один слог

VI. Знакомство с буквой

Ребята с каким звуком мы сегодня познакомились?

А теперь давайте посмотрим, как обозначается этот звук на письме.

Звук С обозначаются на письме буквой С.

VII. Работа в тетради.

- Ребята давайте сначала выучим стихотворение про букву "С" (**задание № 1**)

-Теперь обведем букву по контуру и запомним как она пишется задание в тетради (**2,3,4,5**)

Ребята назовите предметы в группе, в которых встречаются звук С.

-А вы знаете что в нашем городе есть места в названиях которых встречаются эти звуки, **Северный форт №1**

-рассказ воспитателя

Итог.

Пришла пора попрощаться с Бабушкой-Загадушкой. Поблагодарим ее за гостеприимство. Стюардесса приглашает вас подняться и поудобнее разместиться в креслах. Самолет поднялся в воздух. Чтобы не было скучно, давайте поговорим. Спасибо, дети, вы меня очень поразили своими ответами, мне было приятно работать с вами. Активными были (назвать имена детей). А что запомнилось вам?

I. Организационный момент

Ребята, мы сегодня с вами отправляемся в гости к Тигренку Татошке, который кроме нас позвал к себе еще свою подругу, а кто она, попробуйте догадаться сами. Еще Татошка попросил меня взять с собой его друзей - Звуки [Т] и [Т'].

- Ну, что готовы отправляться в путь?

Д.: Да!

II. Знакомство со звуком

Но прежде чем куда-то отправляться, нужно тепло одеться.

- Скажите, что мы можем одеть?

- теплые носки, шуба, куртка, брюки, перчатки, свитер, шарф, колготки, платок и т.д.

- Правильно. А теперь проверим, у кого из вас самые внимательные ушки.

- Определите: какой звук живет во всех словах: курт**Т**ка, перча**Т**ки, колго**Т**ки, пла**Т**ок, сви**Т**ер?

- звук [Т].

- Хорошо. Вспомните, как эти все вещи можно назвать?

- Теплая одежда.

- Какой вы слышите звук вначале слова: Теплая?

- Звук [Т'].

III. Активизация знаний

- Ребята, звук [Т'], какой звук?

- Согласный, глухой, мягкий.

- Каким цветом мы его обозначаем?

Д.: Зеленым.

- Правильно! Подскажите, какой мы слышим звук, мягкий или твердый в словах: курт**Т**ка, перча**Т**ки, колго**Т**ки, пла**Т**ок?

- Звук [Т], твердый, согласный, глухой. Ребята, давайте отхлопаем и определим, сколько слогов “поселилось” в каждом слове?

- Курт-ка 2 слога; пер-чат-ки 3 слога; кол-гот-ки 3 слога; пла-ток 2 слога.

- А где же живет этот звук в словах, вначале, в середине или в конце?

- Во всех словах в середине.

IV. Игры

Выполните задания:

Я начну слово слово, а вы ребята закончите слово всегда одинаково:

— договорить последний звук [Т] в словах: вин..., бин..., зон..., кус..., мос..., лис..., сала..., жаке..., паке...;

— договорить последний слог ТА в словах: лопа..., конфе..., моне..., пала..., газе..., воро..., котле...

Как назвать одним словом: автобус, самолет, самокат, метро, троллейбус, такси, трамвай (транспорт).

Определите место звука [Т] во всех этих словах, используя карточку и синюю фишку.

(Сколько звуков [Т] в слове «транспорт», где они стоят?)

Воспитатель: ребята, давайте поиграем еще в две игры.

Татошка принес нам картинки с изображениями предметов, в названии которых есть звук [Т]. Найдите картинки. Где звук Т стоит в начале слова.

А еще Татошке нравится игра, которая называется **«Раздели слова на слоги»**.

Правило: вам нужно придумать слова с одним слогом, двумя слогами, тремя слогами. (Проверяем прохлопыванием)

Пальчиковая гимнастика:

Точильщики.

Точим нож! Точим нож!

Будет очень он хорош.

Будет резать он припасы:

Масло, сало, хлеб, колбасы,

Дети имитируют движения точильщика: проводят ладонью то одной, то другой руки с переворотом.

Имитируют движения нарезки овощей(прав.рукой по лев.)

Имитируют движения намазывания масла(лев.рук по пр)

Помидоры, огурцы...

Физкультминутка

«Тихо плещется вода»

Тихо плещется вода,

Мы плывём по тёплой речке. (Плавательные движения руками.)

В небе тучки, как овечки,

Разбежались, кто куда. (Потягивания — руки вверх и в стороны.)

Мы из речки вылезаем,

Чтоб обсохнуть, погуляем. (Ходьба на месте.)

А теперь глубокий вдох.

И садимся на песок. (Дети садятся.)

V. Звуковой анализ слов (работа с фишками)

Звуковой анализ слова ТРАНСПОРТ.

Давайте выложим слово фишками, потом нарисуем схему слова.

VI. Знакомство с буквой

Ребята с каким звуком мы сегодня познакомились?

А теперь давайте посмотрим, как обозначается этот звук на письме.

Звук Т обозначается на письме буквой Т.

VII. Работа в тетради.

- Ребята давайте сначала выучим стихотворение про букву "Т" (задание № 1)

- Теперь обведем букву по контуру и запомним как она пишется задание в тетради (2,3,4,5)

Ребята назовите предметы в группе, в которых встречаются звуки (Т)

- А вы знаете что в нашем городе есть места в названиях которых встречаются эти звуки, это **Толбухин маяк**

- рассказ воспитателя

Итог.

С какими звуками мы познакомились, как обозначается на письме.

Звук У. Буква У.

I. Организационный момент

Ребята, у нас в гостях сегодня кукла. Ее зовут Уля. На какой звук начинается ее имя? Кто скажет?

II. Актуализация знаний.

Давайте мы с вами вспомним, что вы знаете о звуках?(слышим и произносим).

На какие две группы можно разделить звуки? (гласные и согласные).

Что вы знаете про гласные звуки? (воздух не встречает преграды, их можно пропеть).

Что вы знаете про согласные звуки? (воздух встречает преграды, нельзя пропеть, бывают твердые и мягкие).

III. Знакомство со звуком

Уля приготовила для вас задание.

Послушайте и назовите первый звук в словах:

Уши, улитка, утюг, утка, улица.

- Какой звук вы слышите в начале каждого слова?

- Правильно, слышится звук «У». Он поется и мы во рту, когда его произносим не чувствуем преграды. Посмотрите на картинку: едет поезд и дает гудок «УУУУ».

А еще Уля знает веселую загадку:

*Две антенны на макушке,
А сама сидит в избушке,
На себе ее везет,
Очень медленно ползет.*

Кто это? (улитка).

Какой первый звук слышится в слове «улитка?» (звук «У»).

Посмотрите когда я произношу звук «У», мои губы вытянуты в трубочку, а язык лежит за нижними губами. Я могу петь этот звук, моему голосу нечего не мешает. Значит, звук «У» это какой звук? (гласный).

IV. Игры

Дыхательные упражнения.

-Давайте в месте глубоко вдохнем через нос, а выдыхая произнесем звук «У», широко открыв рот, сначала тихо, у...., затем громко, у.... (повторить 3-4 раза).

Игра «Кто внимательный?»

Послушайте внимательно стихотворение и постарайтесь запомнить все слова со звуком «У», которые услышите.

Устала утка на пруду

Учить своих утят.

Утята плавать на виду

У мамы не хотят.

Ужасно утка мучится;

Ну что из них получится?!

-Какие слова со звуком «У» вы услышали?

Игра «Где спрятался звук?»

Определите место звука «У» в словах : *утка, гусь, жук, кенгуру, уж, уха, ученик, азбука.*

Игра «Один-много».

- Я буду называть предмет, а вы много. (Например: стол-столы).

Улитка, утюг, ухо, уж, ус, улица, улыбка.

Физкультминутка

«Косарь».

Дети встают, ноги на ширине плеч, руки слегка согнуты в локтях и подняты вперед, пальцы сжаты в кулак.

Поворачиваясь направо и налево, имитируя движения косаря, делая размашистые движения руками и произносить: «у - х! у - х!». Повторить 7-8 раз в среднем темпе.

V. Звуковой анализ слов (работа с фишками)

Давайте сделаем нашей гостье кукле приятное и выложим ее имя фишками.

Проверим что получилось (красная, зеленая, красная)

VI. Знакомство с буквой

Как вы уже знаете, у всех звуков есть символические обозначения – буквы. Звуки мы слышим и произносим. А сейчас я познакомлю вас с буквой «У». (Буква на доске)

«У» - сучок в любом лесу,

Ты увидишь букву «У».

VII. Работа в тетради.

Ребята, давайте выучим стихотворение про букву «У».

Задание в тетради 3, 4, 5.

Обведите букву «У» по контуру и запомните, как она пишется.

В нашем городе тоже есть места, в названии которых встречается буква «У». (**Усадьба адмирала Лазарева**). Рассказ воспитателя.

Итог.

- Ребята, вспомните с каким звуком мы сегодня познакомились на занятии?
- С какой буквой?
- Каким цветом обозначаем?
- Что понравилось больше всего?
- Молодцы, хорошо занимались, слушали внимательно, отвечали на вопросы

Звук Ф, Ф'. Буква Ф.

I. Организационный момент, знакомство со звуком.

Сегодня мы с вами отправимся в путешествие в волшебную страну. Там живут сказочные волшебницы Феи. У них очень интересные имена: Флора, Фаина, Фиби, Фиона.

-Какой первый звук слышится в этих словах? (Ф и Фь).

В этой стране феи живут в домиках двух цветов: одни домики синего цвета, другие - зеленого.

-Какие феи живут в синих домиках? (Флора и Фаина).

-Почему? (Потому что после звука «Ф» стоит согласный или звук «а»).

-Какие это звуки? (Согласные твердые).

-А какие феи живут в зеленых домиках? (Фиона и Фиби).

-Почему? (У них первый звук мягкий согласный).

-Как вы узнали, что это согласный звук? (воздух встречает преграды, нельзя пропеть, мешает язык и зубы).

Ребята а вы любите сюрпризы? Нам феи принесли подарки. Посмотрим что там? А если будете очень внимательными, то обязательно догадаетесь, с каким новым звуком мы сегодня познакомимся.

Педагог достает предметы, а ребята называют - фен, фартук, фотоаппарат, фонарик, фломастеры.

Какой одинаковый звук вы услышали в этих словах?

II. Актуализация знаний.

- Я хочу узнать, что вы знаете о звуках и буквах чему мы уже научились.

Поиграем в игру «Доскажи словечки».

- Звуки бывают ... (гласные и согласные).

- При произнесении согласного звука ... (воздух во рту встречает преграду).

- Согласные звуки бывают ... (глухие и звонкие, твердые и мягкие).

- Гласные звуки бывают ... (ударные и безударные).

- После твёрдых согласных пишутся гласные буквы... (а,о,у,ы,э).

- После мягких согласных пишутся гласные буквы... (е,ё,и,я,ю).

III. Игры

Игра «Кто внимательный?».

Послушайте внимательно стихотворение и запомните слова со звуком «Ф», которые услышите:

Флот плывет к родной земле,

Флаг на каждом корабле.

-Какие слова со звуком «Ф» вы услышали и запомнили? (флот, флаг).

Игра «Подскажи словечко?»

Праздник, праздник у ворот,

Кто встречать его пойдет?

Я и верный мой дружок –

Красный маленький... (флажок).

Скоро вечер, посмотри-

Загорелись... (фонари).

Игра «Определи место звука в слове».

Определите место звука в следующих словах – шкаф, сарафан, шарф, фиалка, конфета, фонарь, филин.

IV. Физминутка.

Хватит спать!

Вот и утро! Хватит спать!

Перед тем, как вылетать,

Надо крылышки размять.

Вверх крыло, вниз крыло,

А теперь наоборот! (Одна прямая рука поднята, другая опущена, рывком руки меняются.)

Крылья в стороны разводим,

А лопатки вместе сводим. (Руки перед грудью, рывки руками в стороны.)

Вправо-влево наклонились,
И вперёд-назад прогнулись. (Наклоны влево-вправо, вперёд-назад.)
По команде приседаем —
Раз-два-три-четыре-пять.
Упражнение выполняем.
Чур, друзья, не отставать! (Приседания.)

V. Звуковой анализ слов (работа с фишками)

- А сейчас я предлагаю вам отгадать загадки:

Дом - стеклянный пузырек,
А живёт в нём огонек.
Днём он спит, а как проснётся,
Ярким пламенем зажжется. (*фонарь*)
Когда светло, прячусь в дупло,
Ночью летаю, мышей пугаю. (*филин*)

А теперь совместно с соседом по парте попробуйте составить схемы данных слов.

- Рассмотрите схемы слов. Сколько звуков в каждом слове? (В слове «фонарь» - 5 звуков, в слове «филин» - 5 звуков.)

- Проведем звуковой анализ этих слов в парах. Работа в парах. Составление звуковых схем данных слов.

Составить схему слова «фонарь», слова «филин» на модели.



- Разделите слова на слоги. Определите ударный слог. (В слове «фонарь» 2 слога: фо-нарь, ударение падает на 2 слог, на гласную «а». В слове «филин» 2 слога: фи-лин, ударение падает на первый слог на гласную «и»).

- Дайте характеристику первым звукам в словах. (Звук [ф] – согласный, твердый парный, его мягкая пара [ф'], глухой, парный [в], звук [ф'] – согласный, мягкий парный, его твердая пара [ф], глухой, парный [в']).

- Сравните первые звуки. Что вы можете о них сказать? (Это парные по твердости-мягкости звуки.)

VI. Знакомство с буквой.

У речевого звука «Ф» есть символическое обозначение – буква «Ф». Сейчас я вас с ней познакомлю (Вывесить букву «Ф» на доске).

Фью – фью! птица поет.

И фиалка расцветает.

И земля глядит на нас

Миллионом синих глаз.

VI. Работа в тетради.

Ребята, давайте выучим стихотворение про букву «Ф».

А сейчас выполните в тетради задание 2,3,4,5,6.

В нашем городе тоже есть места, в названии которых встречается буква «Ф». **Футшток.**

Рассказ воспитателя.

Итог.

-С каким звуком сегодня познакомились?

-Кто приходил к нам в гости?

-Какой буквой при письме она обозначается?

I. Организационный момент.

- Ребята, сегодня к нам пришел гость наш друг, а вот и он сам!
- Кто это? (хомяк Хома)
- Хитрый Хома пришел не с пустыми руками, он принес вам волшебные конверты, в которых спрятаны картинки-подсказки. С помощью них мы сможем узнать тему нашего сегодняшнего занятия.

Хомка – хомка, хомячок,

Полосатенький бочок.

Хомка раненько встает,

Щечки моет, шейку трет.

Подметает хомка хатку

И выходит на зарядку.

- Как вы думаете, какой звук более других слышится в этом стихотворении? (звук «Х»).
- Посмотрите, что спрятано в конвертах? (предметные картинки со звуками (Х – хомяк, хурма, хлеб; Х' - хек, хирург, хижина)

- Давайте назовём изображённые на них предметы.

- Как вы думаете, какие звуки мы будем сегодня повторять?

Итак, Хома помог нам узнать, что сегодня мы с вами познакомимся с новым звуком - Х.

II. Актуализация знаний, знакомство со звуком.

- Давайте вспомним, что такое звуки?
- Правильно! Произнесём звук [Х], погреем наши ручки.
- Что вы чувствуете? Как у нас выходит из рта воздух? (воздух тёплый, встречает преграды, препятствия, кончик языка внизу, немного отходит от нижних зубов, спинка языка образует крутую горку, мешает воздуху свободно проходить)
- Значит, какой это звук? Он твёрдый или мягкий? (Согласный, твёрдый)
- Давайте проверим, звенит у нас в горле волшебный колокольчик при произнесении этого звука, или нет? Положим ладошку на горло и проверим. (не звенит)
- Значит, это какой звук, звонкий или глухой?
- А теперь произнесём звук [Х']. Что вы чувствуете? Как у нас выходит из рта воздух?
- Значит, какой это звук? Он твёрдый или мягкий?
- Давайте проверим, звенит у нас в горле волшебный колокольчик при произнесении этого звука, или нет? Положим ладошку на горло и проверим.
- Значит, это какой звук, звонкий или глухой?
- Ребята, давайте произнесём наши звуки по очереди: х-хь-х-хь, они похожи или нет?
- Чем эти звуки отличаются?

Давайте повторим: звук [Х] какой? А звук [Х']?

III. Игры

Игра «Где спрятался звук».

- Хома хочет поиграть с вами в игру: он мне скажет слова, я их буду вам называть, а вы, когда назову слово с [Х], хлопните в ладоши, а если назову слово с [Х'], топните, потом скажите, где этот звук находится в слове (начало, середина, конец).

Слова: ходить, мех, хитрый, горох, орех, восход мохер, стихи, хлопושка, хищный, халва, + слова, придуманные детьми.

Игра «Подскажи словечко».

Загадка эта нелегка:

Пишусь всегда через 2 «к».

И мяч, и шайбу клюшкой бей,

А называюсь я - ... (хоккей)

Хлоп - и конфета стреляет,

Как пушка!

Каждому ясно:

Это - ... (хлопушка)

- Какой первый звук в этих словах? («Х»).

IV. Физминутка.

«Хомяк».

Дети выполняют движения по тексту стихотворения:

*Хомка-хомка, хомячок,
Полосатенький бочок.
Хомка раненько встает,
Щечки моет, шейку трет.
Подметает хомка хатку
И выходит на зарядку.
Раз- два- три-четыре-пять
Хомка хочет сильным стать.*

V. Звуковой анализ слов (работа с фишками)

Посмотрите, ребята, что ещё приготовил нам хомячок Хома!

Составление и сравнение схем слов «муха» и «мухи», фонетический анализ этих слов.

- В нижней части листа изображены картинки. Что на них изображено? (муха и мухи)
- В слове «муха» сколько частей? Назовите их. (Дети с помощью хлопков определяют, что две части, «му» и «ха», «му» и «хи»)
- А в слове «мухи»? Назовите части.
- Правильно!
- Что изображено на наших листах под картинками?
- Нам надо эти схемы заполнить. Начнём со слова «муха». Вы составите схему на своих листах, а потом по очереди дадите характеристику звукам: кто выполнит задание первым, расскажет про первый звук, кто вторым – про второй и т.д.
- Давайте вспомним, каким цветом обозначаются гласные звуки?
- Согласные твердые?
- Согласные мягкие?
- Хорошо, теперь выпрямите спинки. Приступаем к выполнению задания. (первый звук в слове «муха» [м]- согласный, твёрдый, звонкий, в слове «муха» твердый звук [х], в слове «мухи» - мягкий звук [х']).
- Ребята, у нас получились две схемы, они одинаковые или разные?
- Чем они отличаются?
- Замечательно!

VI. Знакомство с буквой.

- Ребята, наш гость хомячок Хома принёс с собой ещё что-то. (вывешиваем букву Х)
- Как вы думаете, что это?
- Это буква «Х», которая обозначает какие звуки?
- На что ещё похожа наша буква?
- Итак, давайте повторим: Буква «Х» обозначает 2 звука: [х] – согласный, твердый глухой и [х'] – согласный, мягкий, глухой.

VI. Работа в тетради.

Ребята, давайте выучим стихотворение про букву «Х».

А сейчас обведите букву «Х» по контуру и запомните, как она пишется. **Задание в тетради 3,4,5.**

Ребята, в нашем городе то же есть места, в названии которых встречается буква «Х». **Храм**- часовня в честь Тихвинской иконы Божьей Матери . Рассказ воспитателя.

Итог.

-С каким звуком сегодня познакомились? Какой он? Какой буквой при письме она обозначается?

Звук Ц. Буква Ц.

I. Организационный момент.

-Ребята, сегодня я шла в детский сад и у нас на кормушке сидела синичка. На улице холодно, мне стало жалко птицу, я открыла окно и пустила её в группу. Дала синичке хлебных крошек. Птичка поела и запела «цин-цин-цин». Язычок услышал песенку синички и ему захотелось научиться петь эту песенку. Он и вам предлагает выучит её. А вы хотите?

II. Знакомство со звуком.

-Сегодня с вами познакомимся с новым звуком, это звук Ц:

*Был белый дом,
Чудесный дом,
Вдруг что-то застучало в нем.
Разбился домик - и оттуда
Живое выбежало чудо.*

(Цыпленок)

-Какой первый звук слышится в слове Ц - цыпленок?(звук «Ц»)

-Посмотрите, когда я произношу звук «Ц», мои губы растянуты, зубы с жаты, язык спрятан за нижними зубами. Значит, звук «Ц» это какой звук? (согласный).

Звук Ц – всегда твердый.

III. Актуализация знаний.

-Давайте вспомним, что вы знаете о жителях страны звуков и букв.

-Какие бывают звуки? (согласные и гласные).

-Чем отличаются гласные от согласных? (гласные поются, а согласные нет, для гласных нет преград во рту, а согласным мешают: то язык то зубы).

-А что это за домики в этой стране: синий, зеленый и красный? Кто в них живет? (В красном живут гласные звуки, в синих- твердые согласные, в зеленых- мягкие).

Давайте подумаем, а в каком домике живет звук Ц (в синем). А как вы думаете звук Ц может как и все согласные жить в зеленом домике? (нет, он всегда твердый)

IV. Игры

Игра «Где спрятался звук?»

Определите место звука «Ц» в словах : цапля, цветок, пуговица, цыпленок, птицы, заяц, огурец, умелец, пшеница, лисица.

Ребята, а давайте постараемся выучить скороговорку со звуком Ц:

*Любовалась цыплятами курица,
Что ни цыпленок, то умница.*

-Как замечательно у вас получается.

Какой звук здесь слышится чаще других?

Физминутка.

Давайте мы с вами превратимся в цыплят и немного поиграем.

*Шел цыпленок по дорожке,
Прыгал он на правой ножке.
А еще кружился смело,
Лапками махал умело.
Он спешил к себе домой
К милой мамочке родной.*

V. Звуковой анализ слов (работа с фишками)

Сейчас мы с вами попробуем выложить из наших фишек слово «СИНИЦА». Что у нас получилось? А сколько в слове слогов? Как можно определить количество слогов в слове?

VI. Знакомство с буквой.

Мы помним о том, что у всех звуков есть символическое обозначение- буква. Звуки мы слышим и произносим, а буквы мы пишем и видим. Это нужно помнить всегда. А сейчас я познакомлю вас с буквой «Ц»(вывесить на доске).

VI. Работа в тетради.

Ребята, давайте выучим стихотворение про букву « Ц ».

А сейчас обведите букву «Ц» по контуру и запомните, как она пишется.

Задание в тетради 2, 3, 4, 5.

В нашем городе есть места, в названии которых встречается буква «Ц». **Центральная городская библиотека** (морская). Рассказ воспитателя.

Итог.

-С каким звуком мы познакомились?

-Каким цветом этот звук обозначается в схемах?

-Какой буквой при письме он обозначается?

Звук Ч. Буква Ч.

I. Организационный момент. Знакомство со звуком.

-Сегодня мы с вами ждем гостя. А для гостей всегда готовят угощение и приглашают их к столу. А на стол ставят посуду. Отгадайте какую:

Я пыхчу, пыхчу, пыхчу,
Больше греться не хочу.
Крышка громко зазвенела:
Пейте чай, - вода вскипела (Чайник).

-Конечно, пьют чай из чайной посуды. Как вы думаете, что это? (чайные чашки, блюдца, чайники, молочник или сливочник).

Ребята, сегодня к нам на занятия спешит гость. Но он покажется, если мы отгадаем загадку.

*Что за чудо?
Что за чудо?
Сверху блюдо,
Снизу блюдо.
Ходит чудо по дороге,
Голова торчит и ноги.
Кто же это?*

Дети: Черепаха.

- Какой звук слышим в начале слова?

Сегодня мы с вами познакомимся со звуком [Ч] и буквой, которая обозначает его на письме.

На магнитной доске прикрепляется изображение черепахи.

-Посмотрите, когда я произношу звук «Ч», мои губы раскрыты, слегка растянуты, язык прижат к нижнему небу, зубы сжаты.

-Значит звук «Ч» какой? (согласный).

-Звук «Ч» согласный, причем бывает только мягким и при разборе слова всегда обозначаются зеленым цветом. Звук Ч – всегда мягкий.

II. Актуализация знаний.

–Давайте вспомним с вами, что вы знаете о звуках. Какие бывают звуки?

-Гласные и согласные.

-А чем отличаются гласные от согласных звуков? (гласные звуки можно петь, когда их произносят, то нет преграды во рту, а вот согласные петь нельзя, потому что встречается преграда от зубов или языка).

-А как отличаются обозначение звуков? (гласные обозначаются красным цветом, а согласные синим или зеленым).

-А почему

синим и зеленым? (Мягкие согласные зеленым цветом, а твердые- синим цветом).

III. Игры

Игра «Определи место звука».

- Черепаха готовится в путешествие и просит нас помочь ей сложить чемоданы.

В первый чемодан нужно сложить вещи, в названии которых звук Ч стоит в начале слова, во второй – в середине слова, в третий – в конце слова.

Дети отбирают картинки: чашка, ключ, удочка, мяч, очки, тапочки, ручка, чайник, мочалка.

Упражнение на словообразование «Скажи ласково».

- Наша черепаха отправляется к своим друзьям в зоопарк. Она очень любит детенышей этих животных и называет их ласково. Давайте и мы попробуем это сделать.

У волчицы – волчѐночек.

У ёжики – ежѐночек.

У лошади – жеребѐночек.

У медведя – медвежѐночек.

У львицы – львѐночек.

У белки – бельчѐночек.

У оленихи – оленѐночек.

У овцы – ягнёночек.

Игра «Кто внимательный?».

Послушайте внимательно стихотворение все слова со звуком «Ч», которые услышите:

*Чики – чики – чикалочки,
Едет гусь на палочке,
Уточка на дудочке,
Курочка на чурочке,
Зайчик на тачке,
Мальчик на собачке.*

-Назовите птиц, в названии которых есть согласный «Ч»? (курочка, уточка).

-Назовите животных в названии которых есть звук «Ч»? (зайчик, собачка).

IV. Физминутка.

«Часы».

Тик – так , тик- так...

Все часы идут вот так-

(Дети наклоняют голову то к одному то к другому плечу).

Смотри скорей, который час-

Тик – так, тик-так, тик-так.

(Дети раскачиваются в такт маятника).

Налево – раз, направо - раз,

Мы тоже можем так.

(Ноги вместе , руки на поясе. Голову к правому плечу , потом к левому).

Тик- так, тик- так, тик- так.

V. Звуковой анализ слов (работа с фишками)

А теперь предлагаю вам выложить фишками схему слова «ЧЕРЕПАХА». Сколько в слове слогов? А на какой слог падает ударение?

VI. Знакомство с буквой.

Дети, черепаха привезла нам букву, которой на письме обозначается звук Ч – это буква Ч. Посмотрите, на что похожа эта буква?

Ч похожа на четыре,

Только с цифрами, друзья,

Буквы путать нам нельзя.

Дети выкладывают букву Ч из счетных палочек.

VI. Работа в тетради.

Ребята, давайте выучим стихотворение про букву«Ч».

А сейчас обведите букву «Ч» по контуру и запомните как она пишется. **Задание в тетради 3, 4, 5, 6.**

Ребята, скажите эти имена так, чтобы в них была буква «Ч».(Аля, Вера, Валя, Нина, Алина, Соня).

В нашем городе тоже есть места, в названии которых встречается буква «Ч». **Чугунная мостовая. Форт «Чумный».**

Рассказ воспитателя.

Итог.

С каким звуком мы познакомились с вами на занятии? Какой это звук? Что вам понравилось? Черепахе тоже очень понравилось с вами заниматься и играть. Она дарит вам по цветочку, в лепестках которого вы должны будете нарисовать картинки, в названии которых есть звук Ч, определить место звука в слове и определить количество слогов.

I. Организационный момент. Знакомство со звуком.

Отгадайте загадку.

Мышка дом себе нашла,

Мышка добрая была:

В доме том в конце концов

Стало множество жильцов. (Теремок.)

Сегодня мы с вами снова отправляемся в путешествие по стране звуков. Но чтобы познакомиться с очередным звуком, мы отправимся в гости к сказке.

На доске картинка теремка и сказочных героев.

- Ребята назовите мне героев, которых вы узнали, так, как их звали в сказке.

- Мышка-норушка, комар-пискун, заяц-попрыгаец, зайчишка- трусишка, волк – зубами щелк, волчишка – серый хвостик, лягушка-попрыгушка, ежик-ершик, лисичка-сестричка, лисушка-подружка, мишка-топтыжка.

– В свою сказку возьмем не всех. А вот кого... Слушайте внимательно: мыш-ш-шка-норуш-ш-шка, зайчиш-ш-шка-трусиш-ш-шка, волчиш-ш-шка – серый хвостик-ш-шко, лягуш-ш-шка-попры-гуш-ш-ка, лисуш-ш-шка-подружка, миш-ш-шка-топтыжка.

– Догадались? (*Тех животных, в названии которых есть звук [ш].*)

– Итак, ребята, мы сегодня изучаем звук [ш],

Посмотрите, когда я произношу звук «Ш», мои губы открыты, верхние зубы оголены и сомкнуты, а язык прижат к верхнему небу. Я не могу его спеть. Значит, звук «Ш» это какой звук? (Согласный).

-И еще вам нужно запомнить, что звук «Ш» всегда твердый согласный, а при разборе слов он обозначается синим цветом.

II. Актуализация знаний.

–Мы с вами уже много выучили звуков и букв. Много уже знаем о них. Например: звуки бывают разные: гласные и согласные. И что согласные бывают твердые и мягкие. И еще, что при разборе слов звуки обозначаются разным цветом. А вот какие? (Гласные обозначаются красным цветом, а согласные бывают твердые и мягкие, и обозначаются по-разному: твердые- синим цветом, а мягкие – зеленым цветом).

III. Игры

На доске записано слово «шалаш».

– Стоит в поле шалаш. Обратите внимание на то, какое это интересное слово. Может, кто-то догадался, в чем его особенность? (*Оно читается одинаково: и слева направо, и справа налево.*)

Бежала мимо... (*мышка-норушка*), остановилась и спрашивает:

– Кто в шалаше живет?

А шалаш отвечает:

– Я ничей. Расскажешь скороговорку – пушу тебя жить.

Мышка согласилась.

– Давайте мы тоже выучим скороговорку.

Скороговорка записана на доске.

МЫШКИ И ПЫШКИ

На столе лежали пышки,

А в углу играли мышки.

Если б не были здесь мышки,

Были б целы эти пышки. (Ю. Щербаков)

– Поселилась мышка в шалаше, хозяйничает. Бежит мимо ...

Лягушка-попрыгушка –

Глазки на макушке.

Прячьтесь от лягушки,

Комары да мушки.

– Кто в шалаше живет? Пустите меня к себе жить.

А мышка -норушка говорит:

– Выполнишь наше задание – пушу.

Игра «Где спрятался звук?»

Определите место звука «Ш» в словах: рубашка, шляпа, мишка, матрешка, кошка, шнурок, шалаш, шар, ромашка, шорты, шарф, лошадь, мякиш, карандаш, шутка.

– Впустила она лягушку-попрыгушку. Бежит мимо зайчишка-трусишка.

– Кто в шалаше живет? Пустите меня к себе жить.

А лягушка-попрыгушка говорит:

– Выполнишь наше задание, пустим.

IV. Звуковой анализ слов (работа с фишками)

Выложите фишками слово «ЛЯГУШКА»

– Идет по лесу лисушка-подружка, увидела шалаш, остановилась и спрашивает:

– Кто в шалаше живет? Пустите меня к себе жить.

А зайчишка-трусишка говорит:

– Выполнишь наше задание – пустим.

- Ребята, надо помочь лисоньке. У нас две карточки с цветными схемами слов, найдите карточку, на которой выложено слово «МЫШКИ».

– Стала и лисушка-подружка жить в шалаше.

– Бежит к шалашу волчишка – серый хвостик.

– Кто в шалаше живет? Пустите меня к себе жить.

- Отгадай нашу загадку-ребус, тогда пустим.

К а м ы ш —> (мышка)

4 5 1 2 3

V. Физминутка.

– А вот и последний герой нашей сказки: мишка-топтыжка пожаловал, огромный, лохматый.

– Кто в шалаше живет? Пустите меня к себе жить.

– Друзья и рады бы мишку впустить, да места нет.

- Давай мы с тобой поиграем на полянке.

«Мишка косолапый».

Дети выполняют движения соответственно тексту стихотворения:

Мы пойдем на носках,
Мы пойдем на пятках,
Мы идем как все ребятки-
Раз- два, раз- два! (Темп быстрый)
И как мишка косолапый-
Раз- два, раз- два! (Тем медленный)

VI. Знакомство с буквой.

У всех речевых звуков есть символическое обозначение – буквы. Звуки мы слышим и произносим, а буквы мы видим и пишем. Это нужно запомнить. А сейчас я познакомлю вас с буквой «ш».

(Написать букву на доске).

VI. Работа в тетради.

Ребята, давайте выучим стихотворение про букву «ш».

А сейчас обведите букву «ш» по контуру и запомните, как она пишется. **Задание в тетради 3, 4, 5.**

Ребята подумайте и скажите, в каких именах есть буква «ш»? (Саша, Маша, Леша, Паша).

В нашем городе тоже есть места, в названии которых встречается буква «ш». **Форт «Шанец».**

Рассказ воспитателя.

Итог. С каким звуком мы с вами сегодня познакомились? Какой это звук? Какой буквой при письме он обозначается? Каким цветом этот звук обозначается при разборе?

Звук Щ'. Буква Щ.

I. Организационный момент.

Сегодня мы с вами познакомимся с новым звуком, но сначала немного вспомним об уже знакомых нам звуках.

II. Актуализация знаний.

-Что вы можете сказать о звуках? (слышим и произносим).

-На какие две группы можно разделить звуки? (гласные и согласные).

-Что вы знаете про гласные звуки? (воздух не встречает преграды, их можно пропеть).

-Что вы знаете про согласные звуки? (воздух встречает преграды, нельзя пропеть, бывают твердые и мягкие).

-А как обозначаются при работе гласные и согласные звуки? (гласные обозначаются красным цветом, твердые – синим цветом, а мягкие – зеленым цветом).

III. Знакомство со звуком.

Сегодня мы с вами познакомимся с новым звуком. А что это за звук вы узнаете, отгадав загадку:

У меня пропал носок,

Утащил его....(щенок)

Ухвачу - ка! Проглочу- ка!-

Щелкает зубами.... (щука)

Капризные сандалии

Однажды мне сказали:

-Боишься мы щекотки

Сапожной строгой....(щетки).

-Какой первый звук слышится в каждой из этих отгадок? (звук «щ»).

Посмотрите, когда я произношу звук «щ», мои губы слегка растянуты, зубы сомкнуты язык лежит на нижнем небе. Петать я его не могу. Значит, звук «щ» это какой звук? (согласный).

-Звук «щ» - всегда мягкий согласный.

IV. Игры

Игра «Кто внимательный?».

Послушайте внимательно стихотворение и запомните все слова со звуком «щ», которые услышите:

*Два щенка щека к щеке
Щиплют щетку в уголке,
Да у щетки половой
Палка есть над головой.
Палка щелк
Щенков сплеча!
Два щенка ушли ворча.*

-Какие слова со звуком «щ» вы услышали и запомнили?

Игра «Где спрятался звук?».

Определите место звука «щ» в словах: щенок, щетка, щелчок, лещ, плащ, щепка, вещь, щит, прищепка, вещи, ящик, щука, овощи.

Физминутка.

«Щенок»

Вот он крутится волчком (поворачиваются вокруг себя)

Чапа, Чапа, хвост крючком, (показывают хвост)

Вот летит во весь опор (бегут по кругу)

То на речку, то во двор, (Руки на поясе, повороты вправо-влево)

То дежурит у ворот – (Присели)

Словом, дел невпроворот. (встали, поднять плечи, руки в стороны)

V. Звуковой анализ слов (работа с фишками)

Давайте выложим цветными фишками слово «ЩЕНОК».

VI. Знакомство с буквой.

-Как и у других звуков, у звука «щ» есть символическое обозначение- буква «щ». Сейчас я вас с ней познакомлю.

«Щ»- играющий щенок,
Кверху лапками он лег.

VI. Работа в тетради.

Ребята, давайте выучим стихотворение про букву «щ».

А сейчас обведите «щ» по контуру и запомните, как она пишется.

Задание в тетради 2, 3, 4.

В нашем городе тоже есть места, в названии которых встречается буква «щ». **Площадь Рошаля.** Рассказ воспитателя.

Итог.

- С каким звуком мы сегодня познакомились?
- Какой это звук?
- Каким цветом он всегда обозначается при разборе?
- Какой буквой при письме он обозначается?

Звук Э. Буква Э.

I. Организационный момент. Актуализация знаний.

Наше путешествие по стране звуков и букв продолжают. Сегодня нас ждет новое знакомство.

-Что вы можете сказать о звуках? (мы их слышим и произносим).

-Какие бывают звуки? (гласные и согласные).

-Что вы знаете про гласные звуки? (воздух не встречает преграды, их можно пропеть).

-А какие это согласные звуки? (воздух встречает преграды, их нельзя пропеть, они бывают твердые и мягкие).

-А чем отличаются обозначение гласных и согласных звуков при разборе? (гласные обозначаются красным цветом, а согласные твердые обозначаются синим цветом, а мягкие согласные _ зеленым цветом).

II. Знакомство со звуком.

-Сегодня мы с вами познакомимся с новым звуком. А что это за звук вы узнаете, продолжив предложение:

Мороженое на палочке называется (эскимо)

У этого дома пять (этажей)

Самолет приземлился на (аэродром)

Большую яму выкопал (экскаватор)

-Какой первый звук слышится во всех этих словах? (звук «э»)

Посмотрите, когда я произношу звук «э», губы растянуты. Зубы разомкнуты, язык за нижними зубами. Я могу петь этот звук, моему голосу ничего не мешает. Значит, звук «Э» это какой звук? (гласный).

Дыхательные упражнения.

Давайте в месте глубоко вдохнем через нос, а выдыхая произносим звук «Э», широко открыв рот, сначала тихо, э...., затем громко, э.... (повторить 3-4 раза).

III. Игры

Игра «Кто внимательный?»

Послушайте внимательно стихотворение и запомните все слова со звуком «э», которые услышите:

Эхо слышно тут и там-

Эхо ходит по горам.

«Эхо, спустится сюда?»

Отвечает эхо: «Да- а- а».

-Какие слова со звуком «э» вы услышали и запомнили?

Игра «Где спрятался звук?»

Определите место звука «э» в словах : это, экран, эхо, электричество, экскаватор, этаж, эскимо, алоэ, аэродром, дуэт, поэт, экзамен, эскимосы.

IV. Физминутка.

«Это лёгкая забава»

Это лёгкая забава —

Повороты влево-вправо.

Нам известно всем давно —

Там стена, а там окно. (Повороты туловища вправо и влево.)

Приседаем быстро, ловко.

Здесь видна уже сноровка.

Чтобы мышцы развивать,

Надо много приседать. (Приседания.)

А теперь ходьба на месте,

Это тоже интересно. (Ходьба на месте.)

V. Звуковой анализ слов (работа с фишками)

Сегодня мы будем выкладывать из цветных фишек слово, которое вы сами отгадаете.

Живет без тела,

Говорит без языка.

Никто его не видит,
А всякий слышит. (Эхо).

VI. Знакомство с буквой.

Как у всех речевых звуков есть символическое обозначение и у звука «э»- это буква «э».
Сейчас я вам ее покажу (вывесить букву на доске).

*Буква Э на С дивится,
Словно в зеркало глядится.
Сходство есть наверняка,
Только нету языка.
Это Э :
С открытым ртом
И большими языком.*

VI. Работа в тетради.

Ребята, давайте выучим стихотворение про букву «э».

А сейчас обведите букву «э» по контуру и запомните, как она пишется. **Задание 3,4, 5,6.**

В нашем городе тоже есть места, в названии которых встречается буква «э». **Памятник экипажу клипера Опричник.** Рассказ воспитателя.

Итог.

- С каким звуком мы сегодня познакомились?
- Какой это звук?
- Какой буквой при письме он обозначается?

Звук Ю. Буква Ю.

I. Организационный момент. Актуализация знаний.

Наше путешествие в страну звуков и букв продолжается. В этой стране есть школа, в которой каждый кто захочет может научиться читать и писать.

В этой стране живут звуки и буквы.

Живут они в разноцветных домиках.

- Как вы думаете почему? (звуки бывают гласные и согласные: гласные звуки живут в красных домиках, а согласные бывают мягкие и твердые, поэтому мягкие согласные живут в зеленых домиках, а твердые согласные- в синих домиках).

II. Знакомство со звуком.

-Сегодня мы с вами познакомимся с новым звуком. А что это за звук вы узнаете, отгадав загадку:

Кручусь, верчусь и мне не лень
Вертеться даже целый день.
(Юла).

-Какой звук слышится в слове « юла»? (Звук «ю»).

Посмотрите, когда я произношу звук «ю», мои губы округлены, язык оттянут от зубов, дыхание свободное. Я могу петь этот звук, моему голосу ничего не мешает. Значит, звук «ю». Это какой звук? (гласный).

Дыхательные упражнения.

Давайте вместе глубоко вдохнем через нос , а выдыхая произнесем звук «ю», широко открыв рот, сначала тихо, Ю...., затем громко. Ю....(повторить 3-4 раза).

III. Игры

Игра «кто внимательный?».

Послушайте внимательно стихотворение и запомните все слова со звуком «ю», которые услышите:

Мастерица Юля наша
Юбки сшила для Наташи.
Куклу я свою люблю,
Платье новое скрою.

-Какие слова со звуком «ю» вы услышали и запомнили?

Игра «Где спрятался звук?».

Определите место звука «ю» в словах : юла, юнга, клюква, люблю, юг, мок, юрта. Изюм, тюлень, крючок, ключ, нюх, вьюга.

IV. Физминутка.

«Юрта»

Юрта, юрта, круглый дом, (Шагаем на месте.)

Побывайте в доме том! (Развели руки в стороны.)

Гости явятся едва (Повороты туловища влево-вправо.)

В печку прыгают дрова. (Прыжки на месте.)

Печка жарко топится, (Хлопаем в ладоши.)

Угостить торопится. (Присели.)

Ладушки, ладушки, (Хлопаем в ладоши.)

Круглые оладушки. (Шагаем на месте.)

V. Звуковой анализ слов (работа с фишками)

На ножке я кружусь одной

Ребятам весело со мной

Что это такое? (Юла)

Давайте попробуем сложить слово «ЮЛА» из наших фишек. А сколько слогов в этом слове? Как узнали? А какие еще способы есть определить количество слогов?

VI. Знакомство с буквой.

Так же, как и у всех звуков, у звука «ю» есть символическое обозначение- буква «Ю». Звуки мы слышим и произносим, а буквы мы видим и пишем. Это правило надо

запомнить. А сейчас садитесь поудобнее. Я познакомлю вас с буквой «Ю» (вывешиваем букву на доску).

Колесо велосипеда
Одолжил я у соседа.
Палку я к нему прибую-
Будет дома буква «Ю».

VI. Работа в тетради.

Ребята, давайте выучим стихотворение про букву «Ю».

А сейчас обведите букву «Ю» по контуру и запомните, как она пишется.

Задание в тетради 2, 3, 4, 5.

Есть 2 имени очень похожие по произношению друг на друга, которые начинаются с буквы «Ю»- Юра, Юля. В нашем городе тоже есть места, в названии которых встречается буква «Ю». **Лютеранская церковь св. Елизаветы** .Рассказ воспитателя.

Итог.

-С какими звуками мы сегодня познакомились?

-Какой он?

-Какой буквой при письме он обозначается?

Звук Я. Буква Я.

I. Организационный момент.

Сегодня к нам в гости пришла Белоснежка.

Белоснежка к нам пришла,

Что-то гномам принесла.

Что же это? Мы узнаем,

Если слово прочитаем. (Плакат с картинками)

- Можем ли мы прочитать слово?

Дети отвечают, что нельзя, т.к. вместо букв у нас картинки. Предлагаем игру “расшифруй - прочитай” (в словах дети выделяют первый звук, соотносят его с буквой), получается слово ПОДАРОК.

- А где же подарок, Вы не видели?

Белоснежка предлагает отгадать загадку:

Круглое, румяное

С ветки достану я,

На тарелку положу,

«Кушай, гномик» - я скажу. (Яблоко)

Первый звук в этом слове – Я

II. Актуализация знаний.

Наше знакомство со звуками продолжается. А что же такое звуки? (мы их слышим и произносим).

-А какие бывают звуки? (гласные и согласные).

-А что вы можете сказать о гласных звуках? (воздух не встречает преграды при произношении, их можно пропеть).

-А чем же согласные звуки отличаются от гласных? (воздух встречает то от зубов, то от языка, их нельзя петь, бывают твердые и мягкие).

III. Знакомство со звуком.

Посмотрите, когда я произношу звук «я», мои губы открыты, язык лежит спокойно внизу. Я могу петь этот звук, моему голосу ничего не мешает. Значит, звук «я». Это какой звук? (гласный).

Дыхательные упражнения.

Давайте в месте глубоко вдохнем через нос, а выдыхая произнесем звук «я», широко открыв рот, сначала тихо, я...., затем громко, я....(повторить 3-3 раза).

IV. Игры

А теперь Белоснежка предлагает нам поиграть в игры:

Игра «Замени букву»

Вывешиваем плакат:

фен – фея

рад – ряд

осень – ясень

меч – мяч

Заменяем выделенную букву на букву Я.

Игра «Кто внимательный?»

Послушайте внимательно стихотворение все слова со звуком «я», которые услышите:

Пять маленьких,

Худеньких, глупых утят

За мамою- уткой

Угнаться хотят.

-Какие слова со звуком «я» вы услышали и запомнили?

Игра «Где спрятался звук?»

Определите место звука «я» в словах: мяч, яйцо, ящерица, яблоко, ящик, деревья, крылья, ягода, друзья, фея, заяц, дятел, мяу, листья, обезьяна, цыплята, яхта.

Физминутка.

*Наши детки подустали,
Долго буквы изучали,
И, наверное, друзья,
Отдохнуть уж нам пора.
Раз – подняться, потянуться,
Два – согнуться, разогнуться,
Три – в ладоши три хлопка,
Головою три кивка.
На четыре – руки шире,
Пять – руками помахать,
Шесть – на стульчик сесть опять.*

V. Знакомство с буквой.

Вывешиваем плакат с буквой Я.

Обращаем внимание на то, как пишется эта буква. (буква смотрит влево)

Рассматриваем картинки: яблоко, яйца, яхта, якорь.

- Эта буква удивительная, она обозначает целое слово.

Скажет буква про себя:

«Посмотрите, это Я»

- И про себя я могу сказать: Я – А ты кто? (Ответы детей)

- Ребята! Сколько гномов было в сказке? (7)

- Если каждый скажет: «Это я». Что получится? (Вывешиваем плакат «7Я». Дети разгадывают ребус)

- Что такое семья?

- Какая бывает семья? (Дружная, веселая, спортивная ...)

VI. Звуковой анализ слов (работа с фишками)

Давайте попробуем выложить цветными фишками слово «СЕМЬЯ»

VI. Работа в тетради.

Ребята, давайте выучим стихотворение про букву «Я».

А сейчас обведите букву «Я» по контуру и запомните, как она пишется. Задание в тетради 2, 3, 4.

Ребята, скажите, пожалуйста, в каких именах есть буква «Я». (Юля, Яна, Яша, Коля, Ваня, Валя, Илья).

В нашем городе есть тоже места, в названии которых встречается буква «Я». Якорная площадь. Рассказ воспитателя.

Итог.

-С каким звуком мы сегодня познакомились?

-Какой он?

-Какой буквой при письме он обозначается?

Использованная литература:

1. Дмитриев В.К. Пригороды Санкт-Петербурга. Кронштадт – СПб, Корона принт, 2007.
2. Еськов А.И.. Кронштадт в открытках и фотографиях конца XIX – начала XX века. – СПб, «МСТ» 2012
3. Крестьянинов В.Я. Кронштадт. Крепость, город, порт. — СПб: Остров, 2002
4. Кронштадт. Морской завод. Летопись – СПб, Зодчий, 2013.
5. Памятники отечества. Иллюстрированный альманах Всероссийского общества охраны памятников истории и культуры № 35.
6. Петров Г.Ф. Кронштадт. – Лениздат, 1985.
7. Розадеев Б.А., Сомина Р.А., Клещева Л.С. Кронштадт. Л: Стройиздат, 1977, с илл.
8. Соколов А.К.. Кронштадт: История длиной в 300 лет — М: Наследие, 2004
9. Соцкова Т. Знаменитые кронштадтцы. – СПб., Русская классика, 2012.
10. Тимофеевский Ф.А. Краткий исторический очерк двухсотлетия города Кронштадта.
11. Шлендова М.А. Кронштадт. История в загадках и ребусах. – СПб, МКС, 2004
12. <http://www.archmuseum.ru>
13. <http://www.fund-morskoysobor.ru/>
14. <http://www.kronstadt.ru>

